

# CATALOGO ACCESSORI

## ACCESSORIES CATALOGUE

04.2024

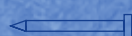

**Salvadori**  
Service





Articolo	Pag.	Articolo	Pag.	Articolo	Pag.	Articolo	Pag.
3M	33	Diluyente x gommalacca	30	Neschen	50	Silicone	33
4mount	38	Dispenser nastro adesivo	50	Nielsen	8	Similoro	31
4board	39	Dispenser per biadesivo	50	Occhioli filettati	23	Sistema sicurezza	21
A'kryl	35	Electro 120	29	Olio per compressori	54	Sistemi a binario	16
Adesivo, pannello	40	F 18, fissatrici	27	Omer	29	Spilli acciaio	18
Aggraffatrici	57	Fabiano	45	Omga	56	Spray Mount	33
Alfamacchine	57	Feltrini adesivi	54	Ovali	61	Spray pulivetro	52
Alluminio, cornici	8	Film estensibile	51	Ovali, tagliavetro	52	Spray, colle	33
Anacrosina	35	Film per Vacuum	36	Paint Marker	34	Spugna abrasiva	24
Angolari di rinforzo	22	Filmoplast	50	Pannelli 4mount	38	Squadra per taglio vetro	52
Angolari protezione	32	Fissatrici elettriche e pneum.	28	Pannelli retrocornice	38	Stas System	16
Antitarlo	37	Fissatrici per retro quadri	27	Panno microfibra	52	Supporti pieghevoli	26
Appendini	26	Flessometri	24	Panno per espositori	53	Supporti da taglio	52
Assemblatrici per cornici	57	FlexiMaster	28	Passe-partout, cartoncino	42	Supporto girevole tagliacornici	57
Astra	47	Foglia oro, argento	31	Passe-partout, tela da ...	53	Tagliabalsa	24
Attaccaglie	18	Fondo all'acqua	30	Pastelli ad olio	35	Tagliaslippini, forbice	24
Attaccaglie per 4mount	19	Forbice tagliaslippini	24	Pattex	33	Tagliaslippini, ghigliottina	57
Bastoncini cera	37	FrameMaster	27	Pennarelli ritocco	34	Tagliavetro	52
Biadesivo	49	Ganci a muro	21	Pennellessa di Vajo	31	Taglierine passe-partout	46
Binario	16	Ganci per piatti	26	Photo Mount	33	Taglierine per 4Mount	39
Bitume di Giudea	30	Ganci per specchi	19	Piastra di sicurezza	20	Taglierine per ovali	46
Blitz, ganci a muro	21	Ganci Stas System	17	Piastre adesive per specchi	19	Taglierini, cutter	24
Bollini Velcro	53	Gesso Bologna	30	Piastre di rinforzo	22	Taglio cornici	56
Bolo	30	Gesso Francese	30	Pieghetto d'osso	50	Tappeti da taglio	52
Bumpon	54	Ghigliottine Morsø	55	Pilm, graffe	60	Tela passe-partout	55
Canson	45	Gigli, carta	41	Pinze per vetro	52	Tela pittori e/o plotter	53
Carborundum, pietra	52	Goldfinger	35	Pinze tenditela	53	Tenditela, pinze	53
Carrelli portaposter	23	Gold Pasta	35	Pistola Microtach	26	Tondi	61
Carta copriretro	41	Gommalacca in scaglie	30	Pistole colla a caldo	26	Troncatrici Omga	56
Carta gommata, umettatrici	50	Gommalacca liquida	30	Pistole F 15	28	Tubetti da ritocco	35
Carta imballo	41	Graffe Alfamacchine	60	Pistole F 18	27	Umattatrici	50
Carta kraft	41	Graffe Motta Brevetti	61	Pistole manuali, elettr., pneum.	28	U-rail	17
Carta retroquadri	41	Graffe Pilm	61	Plastificazione	36	Valiani	47
Carta tipo Varese	41	Gruccie portamaglie	26	Plexiglass	52	Vassoi, maniglie	32
Cartoncini Museum	44	Guanti cotone	50	Pluriball	32	Velcro	54
Cartoncini passe-partout	42	Imballo, carta	40	Polistirolo, imballaggi	32	Velluto adesivo	54
Cartoncino adesivo	40	Kleen Pro Ultra	52	Polivil	33	Ventagliere	61
Cartoncino passe-partout leggero	45	Lame in widia	56	Pomoli	32	Vernice Damar	35
Cartone doppiaonda	40	Lame per cutter	24	Ponticello, attaccaglie	20	Vetro Invisibile	6
Cartone grigio	40	Lame ricambio Morsø	55	Porta appunti magnetico	17	Vetro plastico	52
Cartoni retrocornice	40	Lamelle flessibili	28	Porta accessori	23	Vetro, accessori per taglio	52
Cassettiera	23	Lamelle pieghevoli per tele	22	Portadisegni	23	Viti	23
Cera, bastoncini	37	Lana d'acciaio	37	Portafoto, retri per	25		
Cere	37	Lancette orologi	31	Portamaglie, grucce	26		
Cerniere	23	Lima Carborundum	52	Portaposter, buste e sacchetti	23		
Chiodi	18	Lineco	48	Portaposter, cassettera	23		
Chiodi F 18	27	Linguette portafoto	22	Portarotoli carta	40		
Clip-rail	16	Logan	46	Portaventagli	61		
Colla a caldo	26	Magic Glass	5	Pulivetro	52		
Colla di pesce e coniglio	30	Maniglie per vassoi	32	PullMate	27		
Colla vinilica	33	Martelli	24	Punti F 18	27		
Colla Jolly 920	33	Mat-pro	47	Punti flessibili	28		
Colle spray	33	Mdf	40	Punti per pistole	29		
Colorline	45	Meccanismo orologi	31	Quadkut	24		
Colore acrilico	35	Metri	24	Retri portafoto	25		
Compressori	55	Microtach	26	Ripo Spray	33		
Conservazione	48	Microtech, panno	52	Ritocco, pennarelli	34		
Copriretro, carta	41	Minigrapp	57	Rocama 10 e 16	28		
Copriretro, cartoncino	38	Minirail	17	Roma 8016	29		
Cornici alluminio	8	Missione	30	Rotoli tela pittori	53		
Cornici ovali e tonde	61	Mi-Teintes	45	Rotoli velluto adesivo	54		
Crilex	54	Moorman Karton	42	Rullo supporto cornici	57		
Cuscino per doratura	31	Morsetto stringicornice	24	Sacchetti nylon	32		
Cutter	24	Morsø	55	Scotch biadesivo	51		
Cyklop	50	Motta Brevetti, graffe	60	Scratch Fix	34		
Damar	35	Museum, passe-partout	44	Seghe circolari	56		
Decoro, pennarelli	34	Nastro gommato	51	Semenze	18		



N.B.: Per prodotti contrassegnati con questo simbolo, lo scarico del bancale, dato il suo peso, necessita di un carrello elevatore. In caso contrario, dovrà essere richiesta la consegna con un camion dotato di sponda idraulica.

**Tale richiesta dovrà essere fatta al momento dell'ordine.**

Per questo servizio aggiuntivo verrà addebitato un importo pari a **euro 25,00** (al netto dello sconto).



TopGlass e MagicGlass

# Proteggi i tuoi ricordi dall'attacco dei raggi UV ed elimina definitivamente i fastidiosi riflessi!

99%  
UV

TopGlass



## Uno che non ha paura di prendere il sole!

- Vetro conservativo\*
- Protezione UV 99%
- Invisibile (trattamento Magnetronico)
- Alta resistenza al graffio
- Utilizzabile su entrambi i lati
- Assenza di alterazioni cromatiche

\* I raggi ultravioletti causano il deterioramento e lo sbiadimento delle opere sia su carta che tessuto. TopGlass è in grado di filtrarne il 99% oltre ad essere invisibile e antiriflesso



### TopGlass

Vetro **conservativo** e **Invisibile** (trattamento Magnetronico)  
Protezione UV 99%.  
**Senza alterazioni** cromatiche.  
Antigraffio ed utilizzabile su entrambi i lati.

## Indicazioni per la pulizia dei vetri speciali.

I vetri non vanno puliti con detergenti aggressivi, ma con acqua o con il prodotto art. 281/001.

L'importante è non usare mai prodotti contenenti ammoniaca!

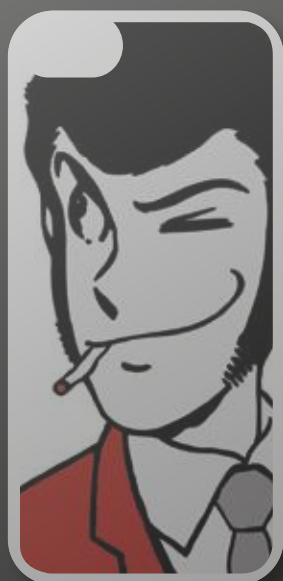

**Vetro normale**  
Con riflessi  
e alterazioni cromatiche  
dell'opera.



**MagicGlass**  
Vetro **invisibile**  
(trattamento Magnetronico)  
Protezione UV 70%.  
**Senza alterazioni** cromatiche.  
Antigraffio ed utilizzabile  
su entrambi i lati.

70%  
UV

**MagicGlass**

**Uno che fa bene  
il suo lavoro  
senza riflettere!**

- Invisibile (trattamento Magnetronico)
- Protezione UV 70%
- Alta resistenza al graffio
- Utilizzabile su entrambi i lati
- Assenza di alterazioni cromatiche

MagicGlass, grazie al suo trattamento "Magnetronico" su entrambi i lati, elimina i riflessi che passano dal 8% del vetro normale a meno del 0,5%, mantenendo così la nitidezza totale dell'immagine, il perfetto contrasto chiaro scuro e l'ideale risalto dei colori.

**Due ottime soluzioni  
per rispondere alle tue esigenze:  
proteggere dai raggi UV i tuoi ricordi e  
goderteli senza l'interferenza dei riflessi.**



## TopGlass / MagicGlass

# Invisibili e protetti dal sole!

## Espositore da banco o da parete

Suddiviso in 3 parti presenta in modo efficace ed immediato i punti di forza dei vetri MagicGlass e TopGlass messi a confronto con un vetro "normale".

1 pz

EXPOGLASS



MagicGlass

70%  
UV

## MAGIC Glass = UV 70 - misura 80x110

Codice	n° lastre	tot mq	Imballo €/mq	€/mq	Prezzo totale a confezione
UV70/80/4	4	3,52			
UV70/80/8	8	7,04			
UV70/80/12	12	10,56			
UV70/80/16	16	14,08			
UV70/80/20	20	17,60			
UV70/80/24	24	21,12			

## MAGIC Glass = UV 70 misura 110x160

Codice	n° lastre	tot mq	Imballo €/mq	€/mq	Prezzo totale a confezione
UV70/110/4	4	7,04			
UV70/110/8	8	14,08			
UV70/110/12	12	21,12			
UV70/110/16	16	28,16			
UV70/110/20	20	35,20			
UV70/110/24	24	42,24			

## MAGIC Glass = UV 70 misura 121,9x172,7

Codice	n° lastre	tot mq	Imballo €/mq	€/mq	Prezzo totale a confezione
UV70/122/2	2	4,21			
UV70/122/4	4	8,42			
UV70/122/6	6	12,63			
UV70/122/8	8	16,84			
UV70/122/10	10	21,05			
UV70/122/12	12	25,26			

MagicGlass Film

70%  
UV

## MAGIC Glass = UV 70 misura 80x122 con film protettivo su un lato

Codice	n° lastre	tot mq	Imballo €/mq	€/mq	Prezzo totale a confezione
UV70/80x122/4	4	3,92			
UV70/80x122/8	8	7,84			
UV70/80x122/12	12	11,76			
UV70/80x122/16	16	15,67			
UV70/80x122/20	20	19,59			
UV70/80x122/24	24	23,51			

## MAGIC Glass = UV 70 misura 122x160,5 con film protettivo su un lato

Codice	n° lastre	tot mq	Imballo €/mq	€/mq	Prezzo totale a confezione
UV70/122x160/4	4	7,83			
UV70/122x160/8	8	15,66			
UV70/122x160/12	12	23,50			
UV70/122x160/16	16	31,33			
UV70/122x160/20	20	39,16			
UV70/122x160/24	24	46,99			

TopGlass

99%  
UV

## TOP Glass = UV 99 - misura 100x160

Codice	n° lastre	tot mq	Imballo €/mq	€/mq	Prezzo totale a confezione
UV99/100/4	4	6,40			
UV99/100/8	8	12,80			
UV99/100/12	12	19,20			
UV99/100/16	16	25,60			
UV99/100/20	20	32,00			
UV99/100/24	24	38,40			



**MagicGlass  
TopGlass**

# Caratteristiche dei vetri MagicGlass e TopGlass

ANTIGRAFFIO

MONTAGGIO SU ENTRAMBI I LATI

TRASPARENZA MASSIMA

NEUTRALITA' DEL VETRO  
(no alterazione colori)

TRASMISSIONE LUMINOSA 98-99%

OTTIMA RESA OTTICA

LEGGEREZZA SPESSORE 2 MM

CERTIFICAZIONE NEL RISPETTO  
DEGLI STANDARD EUROPEI

Tipologia	Protezione 380-780 nm	Riflessione	Trasmissione luminosa (380-780 nm, EN410)	Spessore	Misure disponibili
<b>MagicGlass</b>	70% UV*	> 1%	98-99%	2,0 mm	80 x 110 cm 80 x 122 cm 110 x 160 cm 122 x 160,5 cm 121,9 x 172,7 cm
<b>TopGlass</b>	99% UV*	> 1%	98-99%	2,0 mm	100 x 160 cm

**\*I raggi UV**

Lo spettro della luce, misurato in nm (nanometri), è suddiviso in varie "fasce" visibili o meno dall'occhio umano. I raggi UV, che nel nostro caso possono danneggiare le opere esposte alla luce, vanno da circa 100 a 380 nm e si distinguono in tre tipologie: UV-C, UV-B e UV-A (vedi disegno). Mentre gli UV-C vengono filtrati in gran parte dalla nostra atmosfera, veniamo invece "colpiti" dai raggi UV-B e UV-A (300-380 nm). I vetri **MagicGlass** e **TopGlass** permettono il filtraggio rispettivamente al **70%** e **99%** di questi raggi UV dannosi per la carta e le opere in generale.

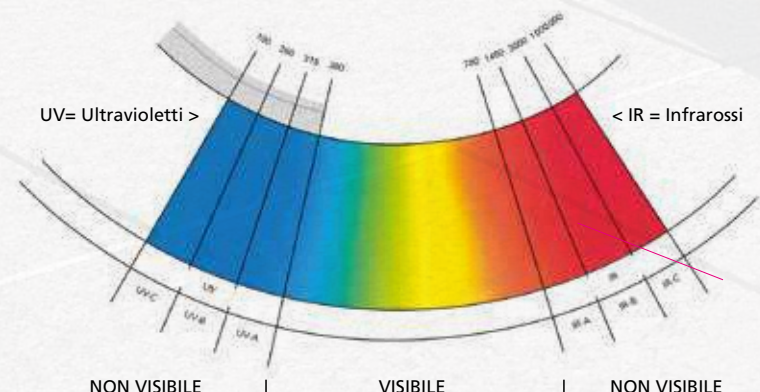

Scarica dal nostro sito  
la **Dichiarazione di conformità**  
completa di tutte le specifiche tecniche.



## L'hi-tech al servizio del design.

La rigidità dell'alluminio permette di incorniciare soggetti molto grandi anche con profili molto stretti.

Il particolare sistema di montaggio rende particolarmente facile la sostituzione dei soggetti.

Le cornici in alluminio sono particolarmente indicate per ambienti ad alto tasso di umidità.



### Valorizza il tuo investimento Torretta espositiva girevole da banco

Presentare e valorizzare la propria offerta commerciale, oltre a dare un senso di ordine e di completezza di gamma, favorisce la visione dell'insieme di una collezione. Questa torretta espositiva, oltre a contenere gli ingombri permette al cliente finale di farsi un'idea rapidamente delle soluzioni disponibili.

#### Torretta espositiva girevole da banco

Completa di campioni alluminio Nielsen. 1 pz  
 Dimensioni campioni: cm 10x10.  
 Dimensioni: base 37 x37 cm, altezza 85 cm

ALUTOWER

#### Campioni ad angolo cm 14,5x14,5

Collezione completa

1 pz

SETAN-COMPLETO



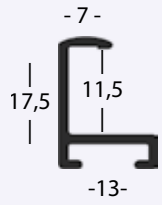

# Profilo 01

Set 7 campioni ad angolo (cm 14,5 x 14,5):

**SETANO 1-7**

kit di montaggio:

**AN-51404**

**N.B.: tutte le aste sono da 3.04 metri**  
**Aste per confezione: 2**



AN01/001



AN01/056



AN01/003



AN01/233



AN01/004



AN01/016



AN01/021

Articolo	Descrizione	€ Mt.	FIX
AN01/001	Oro lucido		
AN01/003	Argento lucido		
AN01/004	Argento satinato		
AN01/016	Nero lucido		
AN01/021	Nero opaco		
AN01/056	Bianco lucido		
AN01/233	Grigio acciaio		

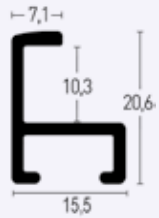

# Profilo 11

Set 5 campioni ad angolo (cm 14,5 x 14,5):

**SETAN11-5**

kit di montaggio:

**AN-51001**

**N.B.: tutte le aste sono da 3.04 metri**  
**Aste per confezione: 2**



AN11/003



AN11/016



AN11/004

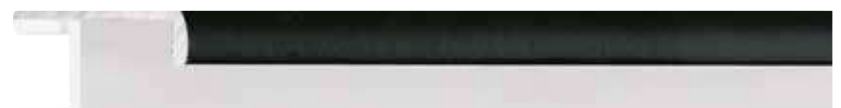

AN11/021



AN11/006

Articolo	Descrizione	€ Mt.	FIX
AN11/003	Argento lucido		
AN11/004	Argento satinato		
AN11/006	Argento scuro		
AN11/016	Nero lucido		
AN11/021	Nero opaco		

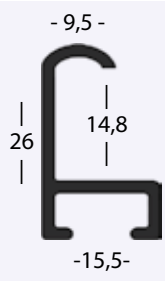

# Profilo 15

Set 9 campioni ad angolo (cm 14,5 x 14,5):

**SETAN15-9**

kit di montaggio:

**AN-51001**



**N.B.: tutte le aste sono da 3.04 metri**  
**Aste per confezione: 2**



**AN15/001**



**AN15/018**



**AN15/003**



**AN15/019**



**AN15/004**



**AN15/021**



**AN15/006**



**AN15/056**



**AN15/016**

Articolo	Descrizione		
<b>AN15/001</b>	Oro lucido		
<b>AN15/003</b>	Argento lucido		
<b>AN15/004</b>	Argento satinato		
<b>AN15/006</b>	Argento scuro		
<b>AN15/016</b>	Nero lucido		
<b>AN15/018</b>	Noce		
<b>AN15/019</b>	Platino opaco		
<b>AN15/021</b>	Nero opaco		
<b>AN15/056</b>	Bianco lucido		

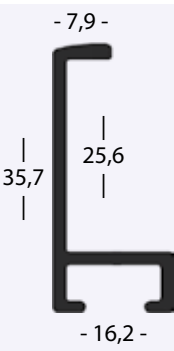

# Profilo 22

Set 3 campioni ad angolo (cm 14,5 x 14,5):

**SETAN22-3**

kit di montaggio:

**AN-51001**



**N.B.: tutte le aste sono da 3.04 metri**  
**Aste per confezione: 2**



**AN22/003**



**AN22/021**



**AN22/004**

Articolo	Descrizione		
<b>AN22/003</b>	Argento lucido		
<b>AN22/004</b>	Argento satinato		
<b>AN22/021</b>	Nero opaco		

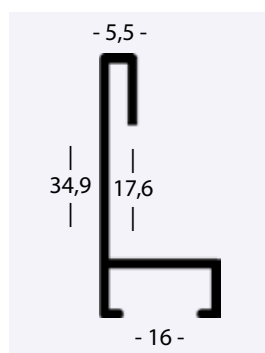

## Profilo 34

Set 12 campioni ad angolo (cm 14,5 x 14,5):

SETAN34-12

kit di montaggio:

AN-51001

**N.B.: tutte le aste sono da 3.04 metri**  
Aste per confezione: 2

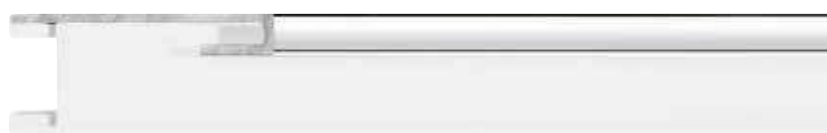

AN34/003



AN34/017



AN34/004



AN34/250

## Profilo 34 Natura



AN34/511



AN34/520



AN34/514



AN34/522



AN34/515



AN34/523



AN34/516



AN34/524

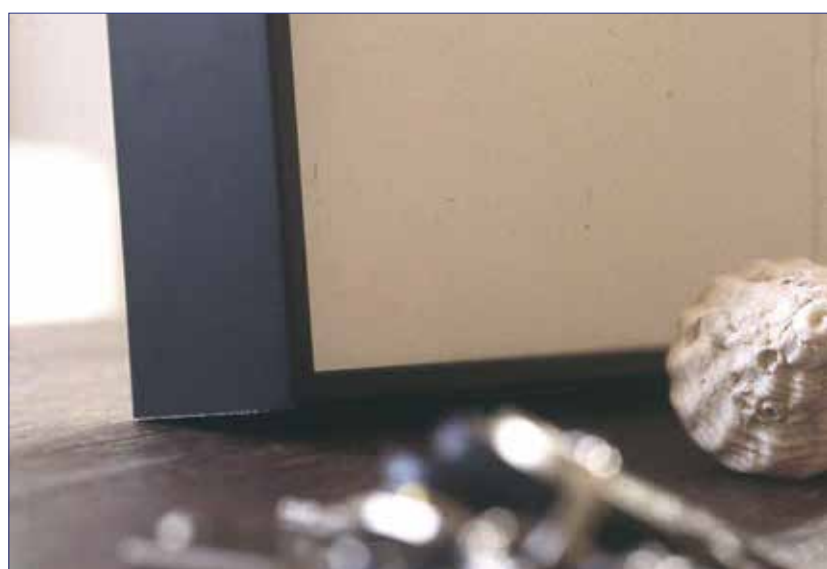

Articolo	Descrizione		
AN34/003	Argento lucido		
AN34/004	Argento satinato		
AN34/017	Mercurio opaco		
AN34/250	Nero opaco		
AN34/511	Acero grezzo		
AN34/514	Rovere grezzo		
AN34/515	Wengé grezzo		
AN34/516	Wengé verniciato		
AN34/520	Bianco		
AN34/522	Grigio chiaro		
AN34/523	Grigio scuro		
AN34/524	Antracite		

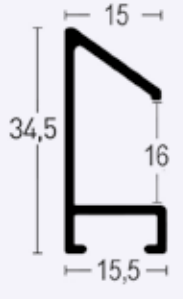

# Profilo 51

Set 5 campioni ad angolo (cm 14,5 x 14,5):

SETAN51-5

kit di montaggio:

AN-51001

**N.B.: tutte le aste sono da 3.04 metri**  
**Aste per confezione: 1**



AN51/003



AN51/016



AN51/004



AN51/021



AN51/006

Articolo	Descrizione		
AN51/003	Argento lucido		▲
AN51/004	Argento satinato		▲
AN51/006	Argento scuro		▲
AN51/016	Nero lucido		▲
AN51/021	Nero opaco		▲

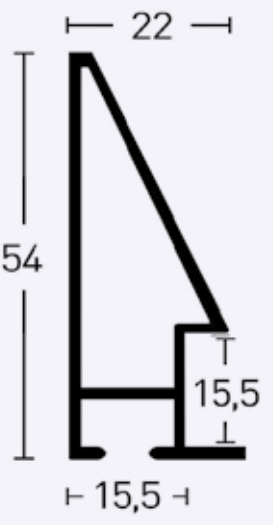

# Profilo 56

Set 3 campioni ad angolo (cm 14,5 x 14,5):

SETAN56-3

kit di montaggio:

AN-51001

**N.B.: tutte le aste sono da 3.04 metri**  
**Aste per confezione: 1**



AN56/004



AN56/021



AN56/006

Articolo	Descrizione		
AN56/004	Argento satinato		▲
AN56/006	Argento scuro		▲
AN56/021	Nero opaco		▲



## Profilo 269

Set 11 campioni ad angolo (cm 14,5 x 14,5):

SETAN269-11

kit di montaggio:

AN-51404

**N.B.: tutte le aste sono da 3.04 metri**  
Aste per confezione: 2



AN269/001



AN269/219



AN269/002



AN269/224



AN269/003



AN269/004



AN269/006



AN269/016



AN269/019



AN269/021



AN269/211

Articolo	Descrizione		
AN269/001	Oro lucido		
AN269/002	Oro satinato		
AN269/003	Argento lucido		
AN269/004	Argento satinato		
AN269/006	Grgio "contrasto"		
AN269/016	Nero lucido		
AN269/019	Platino opaco		
AN269/021	Nero opaco		
AN269/211	Ambra spazzolato		▲
AN269/219	Piritte spazzolato		▲
AN269/224	Opale spazzolato		▲



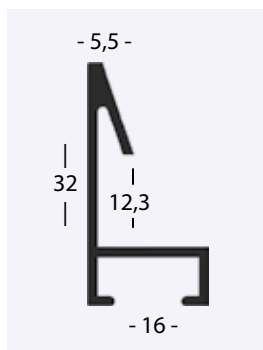

## Profilo 272

Set 4 campioni ad angolo (cm 14,5 x 14,5):

SETAN272-4



AN272/003



AN272/004



AN272/027

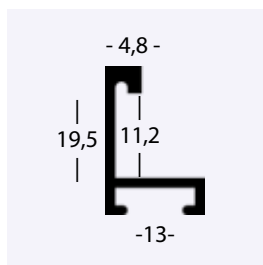

## Profilo 273

Set 12 campioni ad angolo (cm 14,5 x 14,5):

SETAN273-12



AN273/511



AN273/514



AN273/515



AN273/516



AN273/520



AN273/522



AN273/523



AN273/524

kit di montaggio:

AN-51001



**N.B.: tutte le aste sono da 3.04 metri**  
Aste per confezione: 1



AN272/250

Articolo	Descrizione		
AN272/003	Argento lucido		
AN272/004	Argento satinato		
AN272/027	Bianco opaco		
AN272/250	Nero opaco		

kit di montaggio:

AN-51404



**N.B.: tutte le aste sono da 3.04 metri**  
Aste per confezione: 2



AN273/003



AN273/004

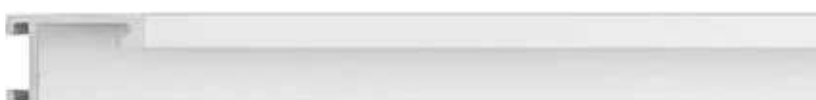

AN273/027



AN273/250

Articolo	Descrizione		
AN273/511	Acero grezzo		
AN273/514	Rovere grezzo		
AN273/515	Wengé grezzo		
AN273/516	Wengé verniciato		
AN273/520	Bianco		
AN273/522	Grigio chiaro		
AN273/523	Grigio scuro		
AN273/524	Antracite		

Articolo	Descrizione		
AN273/003	Argento lucido		
AN273/004	Argento satinato		
AN273/027	Bianco opaco		
AN273/250	Nero opaco		

# Accessori per il montaggio



## Per profili 01-269-273

Confezione Kit contenente 10 molle, 4 angolari, 2 ganci e 4 feltrini, necessari per il montaggio di n° 1 cornice

<b>AN-51404</b>	N. 1 Kit completo	1 Kit	
<b>AN-51404-100</b>	box 100 kit	1 box	
<b>AN-51414</b>	Box misto per 100 cornici	1 box	



## Per profili 11-15-22-34-51-56-272

Confezione Kit contenente 10 molle, 4 angolari, 2 ganci e 4 feltrini, necessari per il montaggio di n° 1 cornice

<b>AN-51001</b>	N. 1 Kit completo	1 Kit	
<b>AN-51001-100</b>	box 100 kit	1 box	
<b>AN-51011</b>	Box misto per 100 cornici	1 box	

## Molle supplementari

N.B.: le molle vanno posizionate ogni 15cm circa. Un kit di montaggio permette il corretto assemblaggio di una cornice fino a 50x70cm. Per misure superiori si consiglia di utilizzare molle aggiuntive. Vedi articolo AN-51050.



Big Spring: molle aggiuntive nel caso di cornici grandi, dove i 10 pz contenuti nel Kit non fossero sufficienti.

<b>AN-51050-100</b>	molle	100 pz.	
<b>AN-51050-1000</b>	molle	1000 pz.	



Slim Spring: molle ridotte, necessarie quando si incorniciano oggetti piuttosto spessi, ad esempio più passe-partout o 4mount.

<b>AN-51051-100</b>		100 pz.	
<b>AN-51051-1000</b>		1000 pz.	

## Attaccaglie supplementari sfuse



Utili anche per creare i tiranti sul retro delle cornici

<b>AN-51030</b>	per art. 01-269 e 273	200 pz.	
<b>AN-51032</b>	per art. 11-15-22-34-51-56 e 272	200 pz.	

## Springmate



**245/901**

Accessori molto utili per togliere le molle

1 pz.

## Piedino Portafoto

Completo di feltrini e viti per il legno e alluminio.

<b>244/020</b>	Ideale sia per cornici in legno che alluminio Nielsen art 11 - 15 - 22 - 34 - 51 - 56 - 272	1 pz.	
----------------	---	-------	--



## Pronto Taglio:

Ogni singolo ordine di Pronto taglio Alu viene evaso completo del suo **Kit di montaggio** (regolamente fatturato).

**Se quest'ultimo non dovesse servire, si prega di indicarlo nell'ordine.**

## Tolleranza:

data la larghezza ridotta delle battute in alluminio, alle misure ordinate aggiungeremo solo 2 mm di tolleranza.

Ad esempio una cornice da cm 40x50 verrà realizzata da cm 40,2x50,2.

Descrizione	Conf.	€	Codice
	 CLIP-RAIL	 CLIP-RAIL MAX	 CLIP-RAIL PRO
			 MINIRAIL
			 U-RAIL

**Sistema Stas System:** vi piacerebbe avere la libertà di appendere i vostri quadri senza essere vincolati da dove sono già posizionati i vecchi ganci nel muro? Con Stas System potete avere la libertà di appendere e cambiare la posizione dei vostri quadri, esattamente come e quando volete, senza dover fare nuovi fori, senza l'utilizzo di nuovi chiodi o ganci. Il Sistema Stas System vi permette tutto questo, offrendovi una vasta gamma di accessori, sia per l'uso pubblico che privato. Infatti, nato per l'uso principalmente nelle mostre e nei musei, si sta sempre più diffondendo nelle abitazioni private. È molto indicato dove si hanno pareti rasate, dove la foratura diventerebbe difficile da ritoccare. Inoltre i vantaggi di questo sistema sono innumerevoli, quali:

- possibilità di appendere quadri particolarmente pesanti senza dover posizionare tasselli: si ha una portata da 20 fino a 45 kg per metro, a seconda del binario che si sceglie.
- i quadri rimangono leggermente scostati dalla parete, permettendone così l'aerazione ed evitando così il rischio di formazioni di muffe.
- risultato molto elegante, specialmente, ma non solo, in ambientazioni moderne.

Montaggio: il binario viene montato alla parete a ridosso del soffitto, con l'utilizzo delle apposite viti, tasselli e klip di plastica. Una volta praticato il foro con una punta da 5 mm, si inserisce il tassello nel quale andrà inserita la vite con l'apposita clip. Quando tutte le klip necessarie saranno posizionate allineate (se ne consiglia una ogni 30 cm circa) la barra andrà inserita per pressione. Lo speciale aggancio "Cobra" permette l'innesto ed il disinnesto dei cavetti portaquadri senza la necessità di staccare la barra dal muro, come in vecchi sistemi. Questo tipo di aggancio è stato testato per portate fino a 45 kg/mt, l'unico handicap, per queste alte portate, sono invece i ganci che possono arrivare, a seconda del tipo, fino ad un massimo di 20 kg cadauno. Ovviamente, per quadri più pesanti, si potrà usare più di un gancio.

Appositi optional potranno aiutare il montaggio delle barre:

- innesto diritto: serve ad unire due barre in senso longitudinale
- innesto ad angolo: serve ad unire le barre negli angoli
- coperture di testa: servono per chiudere le teste delle barre.

Set Campionario STAS	1 pz		<b>236/000</b>
----------------------	------	--	----------------



## CLIP-RAIL Portata 20 Kg per metro lineare

Clip-rail binario bianco, sezione 25x8 mm.

Confezioni in <b>BLISTER</b> : si tratta di confezioni pronte alla vendita contenenti: n. 1x1,5 mt binario bianco "clip-rail" n. 2 cavetti nylon cm 150 con attacco "Cobra" n. 2 ganci tipo "Smartspring" n. 5 clip in plastica n. 6 tasselli da 6 mm n. 6 viti n. 1 connessione diretta n. 1 connessione ad angolo (trasformabile in 2 teste)	1 pz		<b>236/100</b>
Clip-rail binario bianco, sezione 25x8 mm, lung. 3 mt	1 pz		<b>236/010</b>
Kit completo di viti, tasselli da 6x30 mm e bussole: conf. da 10 pz per tipo	10 pz		<b>236/102</b>
Connessione diretta	2 pz		<b>236/103</b>
Connessione ad angolo bianca	2 pz		<b>236/104</b>
Coperture di testa bianche	2 pz		<b>236/105</b>

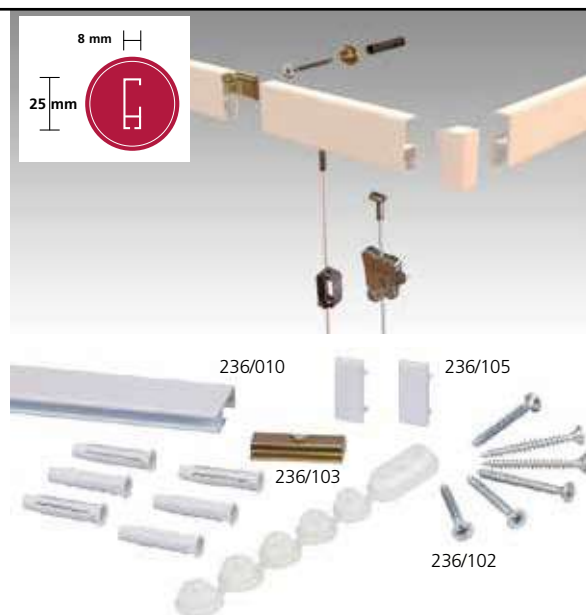

## CLIP-RAIL MAX Portata 25 Kg per metro lineare

Binario con canalina (sezione 32 x 8 mm). Il canale aggiuntivo, che lo differenzia dal Clip-rail normale (art. 236/010), può essere usato per nascondere cavetti di alimentazione o quant'altro. Disponibile sia in barre da 3 metri, che in confezioni blisterate comprendenti una barra da 1,5 metri, più gli accessori necessari al montaggio.

Confezioni in <b>BLISTER</b> : si tratta di confezioni pronte alla vendita contenenti: n. 1x1,5 mt binario bianco "Clip-rail MAX" n. 2 cavetti nylon cm 150 con attacco "Cobra" n. 2 ganci tipo "Smartspring" n. 5 clip in plastica n. 6 tasselli da 6 mm n. 6 viti n. 1 connessione diretta n. 1 connessione ad angolo (trasformabile in 2 teste)	1 pz		<b>236/122</b>
Clip-rail Max Binario bianco con canalina, sezione 32x8 mm lunghezza 3mt	1 pz		<b>236/130</b>
Kit completo di viti, tasselli da 6x30 mm e bussole: conf. da 10 pz per tipo	10 pz		<b>236/102</b>
Connessione diretta	2 pz		<b>236/103</b>
Combi connessione, di testa e ad angolo	2 pz		<b>236/135</b>

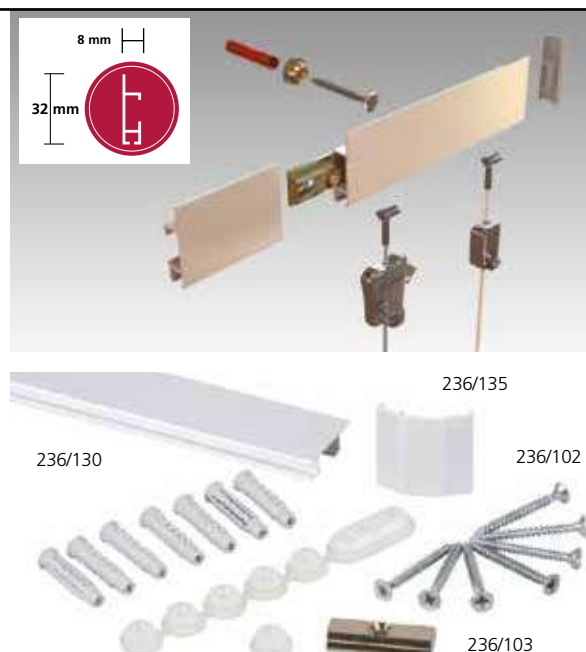



Descrizione Conf. € Codice

## CLIP-RAIL PRO Portata 45 Kg per metro lineare

**NEW**

Binario ideale per appendere quadri pesanti, sezione mm 28x11

Confezioni kit (no blister), composto da: n. 1x3,0 mt binario bianco "Clip-rail PRO" n. 2 cavetti nylon da 3,0 mt n. 2 coperture di testa bianche n. 2 ganci tipo "Zipper" n. 2 angolari bianchi n. 10 kit viti+tasselli e bussole n. 1 connessione dritta	1 pz		<b>236/160</b>
Clip-rail binario bianco, sezione 25x8 mm, lungh. 3 mt	1 pz		<b>236/161</b>
Kit completo di viti, tasselli da 6x30 mm e bussole: conf. da 10 pz per tipo	10 pz		<b>236/102</b>
Connessione dritta	2 pz		<b>236/103</b>
Connessione ad angolo bianca	2 pz		<b>236/162</b>
Coperture di testa bianche	2 pz		<b>236/163</b>



## MINIRAIL Portata 25 Kg per metro lineare

Elegante mini-binario di soli 16x9 mm. Ha la stessa funzione e modalità di montaggio degli altri binari, con il vantaggio di essere "più discreto". Disponibile sia in colore bianco che alluminio.

Confezioni in <b>BLISTER</b> : Minirail colore bianco	1 pz		<b>236/152</b>
Minirail colore alluminio	1 pz		<b>236/153</b>
si tratta di confezioni pronte alla vendita contenenti: n. 1x2,0 mt binario Minirail n. 2 cavetti nylon cm 200 con attacco cobra n. 2 ganci Smartspring n. 6 viti + tasselli n. 1 connessione dritta n. 1 connessione ad angolo (trasformabile in due teste)			
Binario Minirail bianco, sezione 16x9mm, lungh. 3 mt	1 pz		<b>236/143</b>
Binario Minirail alluminio, lungh. 3 mt	1 pz		<b>236/144</b>
Kit completo di viti torks con bussola e tasselli da 6x30 mm	conf. da 10 pz per tipo		<b>236/145</b>
Connessione dritta	2 pz		<b>236/146</b>
Combi connessione, di testa e ad angolo - bianca	2 pz		<b>236/147</b>
Combi connessione, di testa e ad angolo - alluminio	2 pz		<b>236/148</b>



## U-RAIL Portata 20 Kg per metro lineare

Binario bianco da soffitto, sezione 14x6,5mm, lunghezza 3 mt. Utilizzare le apposite viti bianche per fissare il binario direttamente su controsoffittature, oppure su di un listello di legno preventivamente fissato sul soffitto.

U-RAIL colore bianco	1 pz		<b>236/140</b>
Viti bianche	25 pz		<b>236/142</b>



Filo di nylon con attacco "Cobra" (nel caso può essere tagliato) da cm 300	1 pz		<b>236/169</b>
da cm 195	1 pz		<b>236/170</b>
Filo di acciaio con attacco "Cobra" (nel caso può essere tagliato) da cm 200	1 pz		<b>236/171</b>
da cm 300	1 pz		<b>236/172</b>



Gancio tipo "Smartspring", portata kg 4 (solo con filo nylon)	1 pz		<b>236/110</b>
Gancio tipo "Zipper" Per filo nylon e acciaio Portata: 15 kg con filo nylon / 20 kg con filo acciaio	1 pz		<b>236/118</b>

Filo di nylon da 2 mm per la realizzazione di cavetti su misura Rotolo da 100 mt	1 pz		<b>236/120</b>
Tondino da fissare al filo di nylon per la realizzazione di cavetti, munito di vite.	20 pz		<b>236/121</b>

Porta appunti magnetico, adatto per appendere foto in modo elegante, cartoline, appunti etc. Kit filo acciaio con attacco Cobra, adatto a tutti i tipi di Clip-Rail. Cavetto cm 150+ n° 10 magneti in 5 colori misti.	1 pz		<b>236/175</b>
---	------	--	----------------

Descrizione	Conf.	€	Codice
<b>Chiodini ferro ottonato, testa bombata</b>			
Lunghezza 10 mm, spessore 1,5 mm	1 kg		200/110
Lunghezza 12 mm, spessore 1,5 mm	1 kg		200/112
Lunghezza 16 mm, spessore 1,5 mm	1 kg		200/116
<b>Semenze ferro lucido "2 LEONI", testa piatta. La particolare affilatura della punta ne permette la facile applicazione.</b>			
Lunghezza 8 mm	1 kg		201/008
Lunghezza 10 mm	1 kg		201/010
Lunghezza 12 mm	1 kg		201/012
Lunghezza 14 mm	1 kg		201/014
Lunghezza 16 mm	1 kg		201/016
Lunghezza 18 mm	1 kg		201/018
Lunghezza 20 mm	1 kg		201/020
<b>Punte gruppino acciaio, "2 LEONI"</b>			
Lunghezza 15 mm, spessore 1,0 mm	2,5 kg		202/015
Lunghezza 20 mm, spessore 1,0 mm	2,5 kg		202/020
Lunghezza 25 mm, spessore 1,0 mm	2,5 kg		202/025
Lunghezza 30 mm, spessore 1,0 mm	2,5 kg		202/030
<b>Spilli acciaio temperato, senza testa.</b>			
Lunghezza 20 mm, spessore 0,8 mm	1 scatola da 50 buste Ogni busta contiene 100 pz		203/020
Lunghezza 25 mm, spessore 0,8 mm	1 scatola da 50 buste Ogni busta contiene 100 pz		203/025
Lunghezza 30 mm, spessore 0,8 mm	1 scatola da 50 buste Ogni busta contiene 100 pz		203/030
<b>Chiodi acciaio temperato, testa in ottone. Da applicare al muro.</b>			
Lunghezza 20 mm, spessore 2,0 mm	100 pz		204/020
Lunghezza 25 mm, spessore 2,0 mm	100 pz		204/025
Lunghezza 30 mm, spessore 2,0 mm	100 pz		204/030

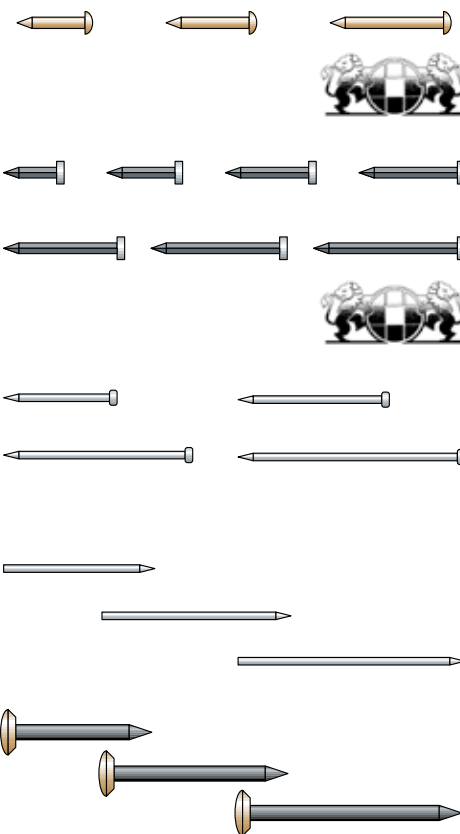

## Attaccaglie

**Attaccaglie snodate trapezoidali, ottonate. Ridotte. Vanno fissate al quadro con le semenze (vedi art. 201/...)**

n° 1 - base mm 10 - altezza mm 5 Max. carico consigliato kg 5,0	1.000 pz		208/111
n° 2 - base mm 12 - altezza mm 7 Max. carico consigliato kg 6,0	1.000 pz		208/112
n° 3 - base mm 14 - altezza mm 8 Max. carico consigliato kg 7,0	500 pz		208/113

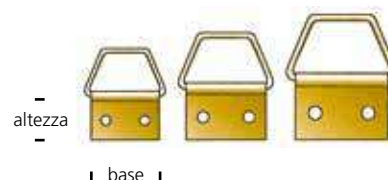

**Attaccaglie snodate a triangolo, ottonate. Ridotte. Indicate per cornici sottili. Adatte a fissare il quadro alla parete, vanno fissate al quadro con le semenze (vedi art. 201/...)**

n° 0 - base mm 8 - altezza mm 5 Max. carico consigliato kg 4,0	1.000 pz		209/110
n° 1 - base mm 10 - altezza mm 5 Max. carico consigliato kg 5,0	1.000 pz		209/111
n° 2 - base mm 12 - altezza mm 7 Max. carico consigliato kg 6,0	1.000 pz		209/112
n° 3 - base mm 15 - altezza mm 8 Max. carico consigliato kg 7,0	500 pz		209/113



**Attaccaglie snodate a triangolo, ottonate. Adatte a fissare il quadro alla parete, vanno fissate al quadro con semenze (vedi art. 201/...)**

n° 00 - base mm 6 - altezza mm 5 Max. carico consigliato kg 4,0	1.000 pz		210/100
n° 0 - base mm 8 - altezza mm 6 Max. carico consigliato kg 5,0	1.000 pz		210/110
n° 1 - base mm 10 - altezza mm 7 Max. carico consigliato kg 6,0	1.000 pz		210/111
n° 2 - base mm 12 - altezza mm 8 Max. carico consigliato kg 7,0	1.000 pz		210/112
n° 3 - base mm 14 - altezza mm 11 Max. carico consigliato kg 8,0	500 pz		210/113
n° 4 - base mm 16 - altezza mm 14 Max. carico consigliato kg 9,0	500 pz		210/114
n° 5 - base mm 20 - altezza mm 18 Max. carico consigliato kg 10	500 pz		210/115



**Attaccaglie snodate a triangolo, nichelate.**

n° 1 - base mm 10 - altezza mm 7 Max. carico consigliato kg 6,0	1.000 pz		210/211
n° 2 - base mm 12 - altezza mm 8 Max. carico consigliato kg 7,0	1.000 pz		210/212
n° 3 - base mm 14 - altezza mm 11 Max. carico consigliato kg 8,0	500 pz		210/213
n° 4 - base mm 16 - altezza mm 14 Max. carico consigliato kg 9,0	500 pz		210/214

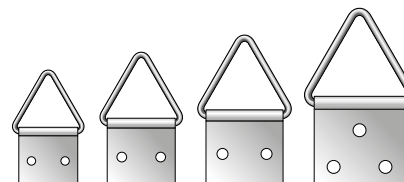

Descrizione	Conf.	€	Codice
-------------	-------	---	--------

### Attaccaglie snodate, filo lavorato.

Base mm 8 - altezza mm 8 Max. carico consigliato kg 5 - Ottonate	1.000 pz		<b>211/100</b>
Base mm 8 - altezza mm 8 Max. carico consigliato kg 5 - Bronzate	1.000 pz		<b>211/200</b>

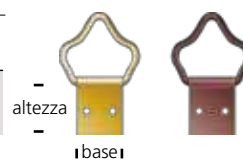

### Attaccaglia snodata arrotondata ad 1 foro

Base mm 9 - altezza mm 22, 1 foro, ferro ottonato - Max. carico cons. kg 11	1.000 pz		<b>213/410</b>
Base mm 10 - altezza mm 31, 1 foro, ferro ottonato - Max. carico cons. kg 12	500 pz		<b>213/510</b>
Base mm 10 - altezza mm 31, 1 foro, ferro nichelato - Max. carico cons. kg 12	500 pz		<b>213/511</b>

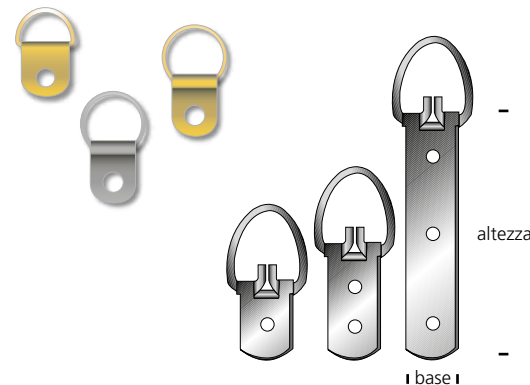

### Attaccaglie snodate ultraspesanti, ferro nichelato.

Base mm 16 - altezza mm 24, 1 foro - Max. carico consigliato kg 40	100 pz		<b>214/202</b>
Base mm 16 - altezza mm 35, 2 fori - Max. carico consigliato kg 50	100 pz		<b>214/203</b>
Base mm 16 - altezza mm 57, 3 fori - Max. carico consigliato kg 60	50 pz		<b>214/204</b>

### Barra per appendere quadri ultraspesanti

Ne va fissata una sul quadro ed una capovolta sulla parete. Spessore 1,2 mm, larghezza 40 mm, lunghezza 100 cm.	1 pz		<b>214/209</b>
---	------	--	----------------



### Attaccaglie ultraspesanti diritte

mm 50x12	200 pz + 400 viti		<b>214/210</b>
mm 90x12	200 pz + 800 viti		<b>214/211</b>



### Attaccaglie ultraspesanti angolari da montare sull' angolo interno di cornici molto pesanti

mm 60x60 - retro cornice minimo 13 mm	50 pz		<b>214/212</b>
---------------------------------------	-------	--	----------------



### Ganci per specchi senza cornice, spessore specchio mm 5

In materiale plastico. Gancio acciaio inox e ricambio color ottone. In confezioni da 4 pz., necessari al montaggio di 1 specchio	4 pz		<b>214/213</b>
--	------	--	----------------



### Piastra autoadesiva per specchi, ferro zincato

mm 45x60	10 pz		<b>214/215</b>
mm 70x70	10 pz		<b>214/216</b>
mm 100x100	10 pz		<b>214/217</b>



214/215-217

### Attaccaglie tela gommata.

Un lato è spalmato di colla, che rinviene semplicemente bagnandola con acqua. Adatte per soggetti particolarmente leggeri.

Diametro 30 mm - Max. carico consigliato 0,5 kg	200 pz		<b>214/400</b>
Diametro 40 mm - Max. carico consigliato 0,6 kg	500 pz		<b>214/401</b>

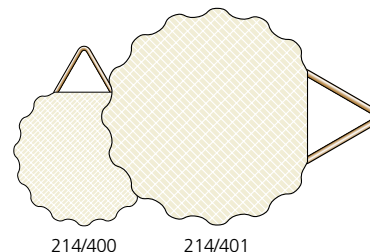

214/400

214/401

### Attaccaglie autoadesive. Trasparenti, adatte per soggetti particolarmente leggeri.

40x30 mm - Max. carico consigliato 0,5 kg	50 pz		<b>214/402</b>
---	-------	--	----------------

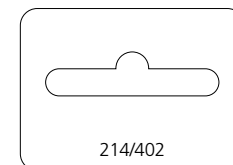

214/402

### Attaccaglie a ponticello metalliche per 4mount e materiali leggeri.

15x40 mm, busta mini	100 pz		<b>214/410</b>
15x40 mm, scatola	1000 pz		<b>214/411</b>

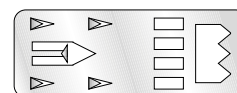

### Attaccaglie fisse, a tre fori, ottonate da fissare alla cornice con chiodi o viti, indicate per quadri pesanti.

Base mm 22 - altezza mm 28, Max. carico consigliato 13 kg	500 pz		<b>215/111</b>
Base mm 30 - altezza mm 38, Max. carico consigliato 25 kg	250 pz		<b>215/113</b>

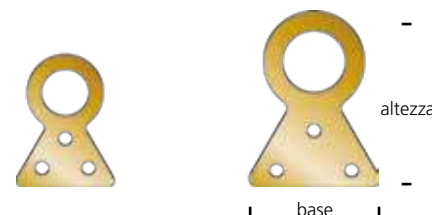

Descrizione	Conf.	€	Codice
<b>Attaccaglie fisse ottonate</b>			
Con foro - Max. carico cons. kg 40 Base mm 31 - altezza mm 34	200 pz		<b>215/201</b>
Con fessura - Max. carico cons. kg 40 Base mm 31 - altezza mm 34	200 pz		<b>215/202</b>
Con fessura inversa - Max. carico cons. kg 30 Base mm 31 - altezza mm 34	200 pz		<b>215/203</b>

**Attaccaglia ad asola.**

Piana mm 48X15	100 pz		<b>215/205</b>
In rilievo mm 38X14	100 pz		<b>215/206</b>
A ponticello mm 58X15	100 pz		<b>215/207</b>

**Attaccaglie a ponticello da incasso, in materiale plastico.**

Diametro mm 13 - profondità mm 6	2500 pz 100 pz		<b>216/096</b> <b>216/097</b>
Diametro mm 20 - profondità mm 8	1000 pz 100 pz		<b>216/098</b> <b>216/099</b>
Diametro mm 30 - profondità mm 11,5	1000 pz 100 pz		<b>216/105</b> <b>216/106</b>

**Attaccaglie a scomparsa acciaio nichelato.**

Adatte per MDF o cartone rigido, da 3 mm	500 pz		<b>216/101</b>
Attaccaglie a scomparsa ferro brunito, con pressore. Adatte per MDF o cartone rigido, da 2 a 3 mm	500 pz		<b>216/102</b>

**Attaccaglie a ponticello.** Forse le più usate in assoluto, offrono il vantaggio di posizionare sempre il quadro perfettamente diritto, anche se l'attaccaglia stessa non è posizionata esattamente al centro del quadro.

ottonate, 30 mm - fori mm 1,5 da fissare con chiodi o viti vedi art. 235/902 -/903 -/907 -/908	500 pz		<b>216/110</b>
ottonate, 55 mm - fori mm 1,75 da fissare con chiodi o viti vedi art. 235/902 -/903 -/907 -/908	500 pz		<b>216/112</b>
ottonate, 55 mm - fori mm 4,25 da fissare con viti testa larga, vedi art 235/910 -/911	500 pz		<b>216/115</b>
SUPER acciaio temprato zincato, 55 mm - fori mm 4,25 da fissare con viti testa larga, vedi art 235/912 -/913	500 pz		<b>216/116</b>

**Attaccaglie a ponticello a scomparsa "filo muro"**

curvata ottonata, 43x14x10 mm, da fissare con chiodi o viti	100 pz 500 pz		<b>216/018</b> <b>216/118</b>
Piana ottonata, 43x24 mm, doppi fori per viti e chiodi	100 pz 500 pz		<b>216/019</b> <b>216/119</b>

**Sistema di fissaggio con cavetto in acciaio rivestito di Nylon**

Con questa soluzione il quadro rimane leggermente inclinato verso l'osservato, permettendo anche una certa aerazione al quadro stesso. Fissare il cavetto a due attaccaglie (tipo art 214/202) poste a minimo 1/3 sotto l'altezza del quadro. Il cavetto può essere fissato semplicemente annodandolo su se stesso (vedi figura), oppure fissato con un tubetto stringicavetti schiacciato con l'apposita pinza ed annodando comunque il cavetto su se stesso..

Cavetto mm 1,0 x mt 343 - portata massima consigliata kg 10	1 pz		<b>218/200</b>
Cavetto mm 1,5 x mt 152 - portata massima consigliata kg 20	1 pz		<b>218/201</b>
Tubetti stringi cavetto - conf 200 pz	1 pz		<b>218/204</b>
Pinza taglia e stringi cavetti	1 pz		<b>218/205</b>

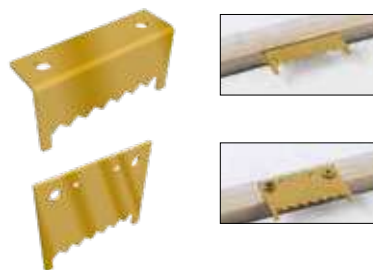
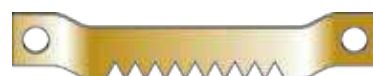
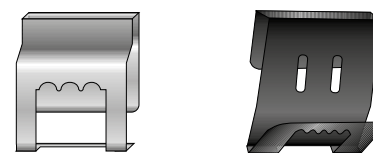
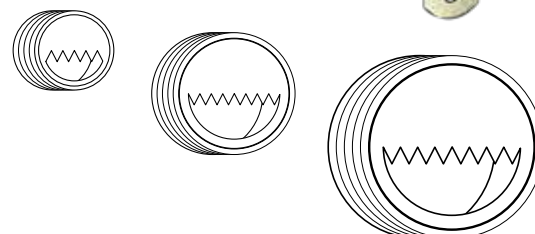
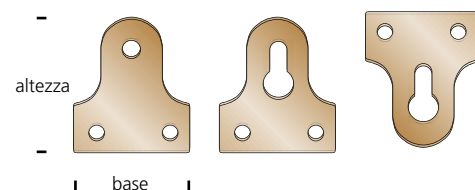

Descrizione	Conf.	€	Codice
-------------	-------	---	--------

### Sistema di sicurezza e antirapina

Il kit è composto da 3 piastrine da fissare al retro della cornice, due sulla parte superiore ed una su quella inferiore, più 2 staffette ed una vite a T da fissare al muro.  
 Le due staffette vanno fissate, con gli appositi tasselli, in corrispondenza delle due piastrine superiori, mentre la vite a T va fissata in corrispondenza di quella inferiore.  
 Una volta inserite le piastrine alle staffette sarà sufficiente girare di 1/2 giro la vite a T, utilizzando l'apposita chiave.  
 La chiave non è compresa nel set ma va ordinata a parte.



Kit completi	100 Kit		<b>218/213</b>
	10 Kit		<b>218/214</b>
	1 Kit		<b>218/215</b>

Chiavetta	1 pz		<b>218/216</b>
-----------	------	--	----------------

### Ganci a muro tipo "CLASSIC" a giglio

Ottonato Max. carico consigliato kg 7	1 conf. da 24 bustine, ogni bustina contiene 5 ganci e 5 chiodi		<b>221/101</b>
Bronzato Max. carico consigliato kg 7	1 conf. da 24 bustine, ogni bustina contiene 5 ganci e 5 chiodi		<b>221/201</b>



### Cancanetti, ferro ottonato

mm d 2,40 x A 14x B 30	500 pz.		<b>221/302</b>
mm d 3,00 x A 15x B 47	250 pz.		<b>221/303</b>

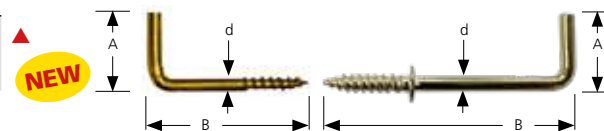

Ganci a muro "BLITZ MICRO" adatti a quadri particolarmente pesanti, vanno applicati tramite l'apposito tassello. Il tassello ha diametro 4 mm. Max. carico consigliato kg 15	1 conf. da 25 bustine, ogni bustina contiene 10 ganci e 10 tasselli		<b>222/003</b>
--	---	--	----------------

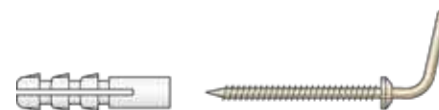

Ganci a muro tipo "BLITZ STRONG". In acciaio temperato ottonato, sono muniti di una rondella scorrevole che copre le eventuali crepe che si formano sull'intonaco. Max. carico consigliato kg 10	1 conf. da 25 bustine, ogni bustina contiene 10 chiodi.		<b>222/004</b>
--	---	--	----------------



Ganci a muro tipo "BLITZ NEW".	Conf. da 100 buste.		<b>222/005</b>
--------------------------------	---------------------	--	----------------

In materiale termoplastico, con chiodo in acciaio temperato nichelato. Si applicano al muro utilizzando l'apposito applicatore. Max. carico consigliato kg 4	Conf. da 25 buste. ogni busta contiene 10 ganci più l'applicatore. Nella confezione da 100 buste è contenuto inoltre l'alberello espositivo.		<b>222/105</b>
--	---	--	----------------

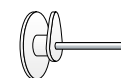

Ganci a muro tipo "BLITZ PLUS".	Conf. da 100 buste		<b>222/006</b>
---------------------------------	--------------------	--	----------------

In materiale termoplastico, con chiodo in acciaio temperato nichelato. Si differenzia dal "Blitz New" per il chiodo più robusto, quindi adatti a carichi più pesanti. Max. carico consigliato kg 6	Conf. da 25 buste ogni busta contiene 10 ganci più l'applicatore. Nella confezione da 100 è contenuto inoltre l'alberello espositivo.		<b>222/106</b>
--	--	--	----------------

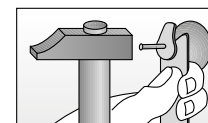
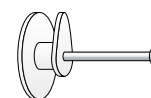

Ganci a muro tipo "BLITZ TRIS". Dello stesso materiale dei "Blitz New" e "Blitz Plus", hanno 3 chiodi anziché 1. Adatti quindi per quadri particolarmente pesanti. Max. carico consigliato kg 8	Conf. da 25 buste, ogni busta contiene 5 ganci e l'apposito applicatore.		<b>222/107</b>
---	--	--	----------------

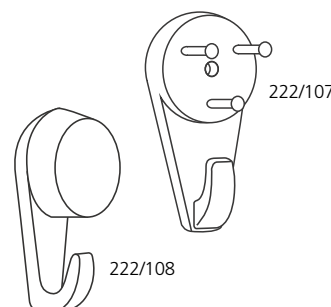

Ganci a muro tipo "BLITZ TRIS" con tappino.	Conf. da 24 scatole ogni scatola contiene 5 pz		<b>222/108</b>
---	---	--	----------------



Descrizione	Conf.	€	Codice
<b>Linguetta portafoto ottonata.</b> Applicata alla cornice, serve a chiudere il retro del portafoto.	1.000 pz		<b>230/100</b>
<b>Molla acciaio nichelato</b> per montature "vetro faesite". Per l'utilizzo di questa molla, la faesite deve essere fresata.	500 pz		<b>234/300</b>
<b>Molla a balestra.</b> Da applicare allo schienale dei portafoto. Nell'inserire lo schienale alla cornice, una leggera pressione sulle due ali fa sì che lo schienale stesso si incastri nella cornice.	500 pz		<b>234/302</b>
<b>Angolare di rinforzo</b> , ferro ottonato. Molto utile per rinforzare quadri grandi o particolarmente pesanti. Misura 5x5 cm	100 pz		<b>235/401</b>
<b>Piastra di rinforzo triangolare</b> piana, ferro zincato, 50x50 mm	100 pz		<b>235/402</b>
<b>Piastra di rinforzo triangolare</b> , bordata, ferro zincato, 50x50 mm	100 pz		<b>235/403</b>

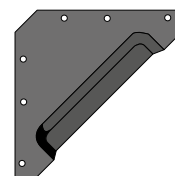
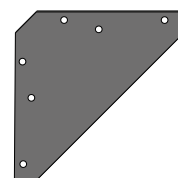
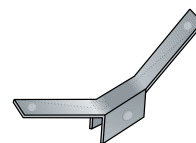
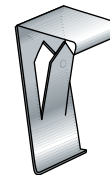

**Lamella pieghevole per fissaggio tele**, quando queste sporgono rispetto alla battuta della cornice.

<b>n. 1</b> , ferro ottonato, base mm 32, altezza mm 25	500 pz		<b>235/501</b>
<b>n. 2</b> , ferro ottonato, base mm 42, altezza mm 36	500 pz		<b>235/502</b>
<b>n. 3</b> , ferro ottonato, base mm 50, altezza mm 45	500 pz		<b>235/503</b>

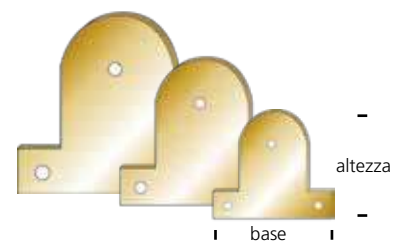

#### Occhioli filettati, ferro ottonato

mm d 1,60 x D3 x L9	500 pz		<b>235/701</b>
mm d 2,00 x D5 x L7	500 pz		<b>235/702</b>
mm d 2,00 x D7 x L13	500 pz		<b>235/704</b>

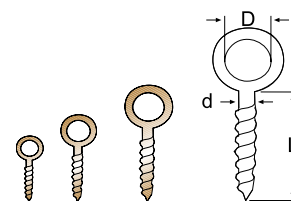

#### Cerniere foglia semplice, ferro ottonato

13x20 mm	1.000 pz		<b>235/801</b>
13x25 mm	1.000 pz		<b>235/802</b>
15x25 mm	500 pz		<b>235/803</b>



20x20 mm, fori larghi 4 mm	500 pz		<b>235/804</b>
20x30 mm, fori larghi 4 mm	500 pz		<b>235/805</b>

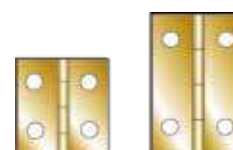



Descrizione	Conf.	€	Codice
<b>Viti filettate</b> per legno, testa svasata, ferro ottonato			
d. 1,4x 7 mm - ottonate	1.000 pz		<b>235/901</b>
d. 1,6x10 mm - ottonate	1.000 pz		<b>235/902</b>
d. 2,9x13 mm - ottonate	1.000 pz		<b>235/905</b>
<b>Viti acciaio temprato</b> filettate per legno, testa piana svasata			
d. 2,5x16 mm - zincate gialle	1.000 pz		<b>235/909</b>
d. 3,0x16 mm - zincate gialle	1.000 pz		<b>235/910</b>
d. 3,0x20 mm - zincate gialle	1.000 pz		<b>235/911</b>
d. 3,0x16 mm - zincate	1.000 pz		<b>235/912</b>
d. 3,0x20 mm - zincate	1.000 pz		<b>235/913</b>
<b>Viti filettate</b> per legno, testa piana, ferro zincato			
d. 3,5x12 mm - zincate	100 pz		<b>235/915</b>
d. 4,0x16 mm - zincate	100 pz		<b>235/916</b>

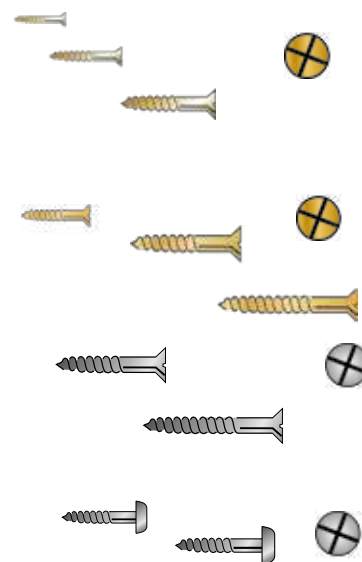

**Organizer - porta accessori**

A valigetta, n 18 scomparti - dimensioni cm 25x17x5,5	1 pz		<b>235/935</b>
Cassettera 30 cassetti piccoli - dimensioni cm 37x22x15	1 pz		<b>235/936</b>
Cassettera 30 cassetti piccoli + 9 grandi - dim. cm 37x22x15	1 pz		<b>235/937</b>



**Cassettiere portadisegni:**

In lamiera verniciata color bianco, molto robusta, adatta quindi per diventare anche piano di lavoro. La serratura è unica a chiusura simultanea di tutti i cassetti. Dimensioni: esterno cm 144x96; interno cm 132,50x93,50; profondità cassetto cm 4,70.

5 cassetti - altezza cm 54	1 pz		<b>237/010</b>
7 cassetti - altezza cm 69	1 pz		<b>237/011</b>
10 cassetti - altezza cm 94,50	1 pz		<b>237/012</b>



**Cavalletto portaposter in acciaio verniciato, con ruote piroettanti.**

Misura cm 40x51, altezza da terra cm 65, per poster fino a 50x70 cm			
Nero	1 pz		<b>237/100</b>
Bianco	1 pz		<b>237/101</b>
Misura cm 55x86, altezza da terra cm 85, per poster fino a 70x80 cm			
Nero	1 pz		<b>237/200</b>
Bianco	1 pz		<b>237/201</b>
Misura cm 80x100, altezza da terra cm 100, per poster fino a 90x120 cm			
Nero	1 pz		<b>237/300</b>
Bianco	1 pz		<b>237/301</b>
Misura cm 100x116, altezza da terra cm 120, per poster fino a 100x150 cm			
Nero	1 pz		<b>237/400</b>
Bianco	1 pz		<b>237/401</b>



**Buste con bordo cucito trasparente, lastra alveolare nera. La confezione contiene inoltre n° 20 bustine portaetichetta autoadesive in omaggio (vedi art. 268/500). N.B.: prezzo a confezione.**

Misura interna cm 51x71	10 pz		<b>237/5070</b>
Misura interna cm 61x81	10 pz		<b>237/6080</b>
Misura interna cm 71x102	10 pz		<b>237/70100</b>
Misura interna cm 81x121	10 pz		<b>237/80120</b>
Misura interna cm 102x150	10 pz		<b>237/100150</b>
<b>Bustine porta etichetta</b> autoadesive. Da applicare alle buste per inserire i dati relativi ai posters contenuti. Misure 40x75 mm	40 pz		<b>237/500</b>



Descrizione	Conf.	€	Codice
Cutter a lama retrattile, corpo in metallo e impugnatura in mat. sintetico. Serbatoio da 5 lame.	1 pz		<b>238/000</b>
Cutter professionale a lama fissa Completo di tre lame di ricambio.	1 pz		<b>238/002</b>
Cutter professionale in metallo a lama retrattile, regolabile in tre posizioni e tagliaspago. Sostituzione della lama senza smontare il coltello. Completo di tre lame di ricambio.	1 pz		<b>238/003</b>
Lame trapezoidali (fisse) di ricambio per 238/000 - 238/002 e 238/003	100 pz		<b>238/101</b>
Lame ad uncino per 238/000 - 238/002 e 238/003	10 pz		<b>238/202</b>
Cutter autobloccante, lama retrattile a spezzare da 18 mm a 8 elementi. Corpo in materiale plastico antiurto, cursore morbido con "clac" sonoro.	1 pz		<b>238/004</b>
Lame a spezzare da 18 mm.	100 pz		<b>238/104</b>
	10 pz		<b>238/204</b>
Lame "CARBIDE™" a spezzare super resistenti	50 pz		<b>238/107</b>
	10 pz		<b>238/207</b>
Cutter autobloccante tascabile in nylon	1 pz		<b>238/005</b>
Lame a spezzare da 9 mm a 12 elementi.	100 pz		<b>238/105</b>
	10 pz		<b>238/205</b>
Cutter tagliabalsa in alluminio. Adatto per tagli di precisione. Lama fissa a punta acuta.	1 pz		<b>238/006</b>
Set di 3 lame ricambio.	3 pz		<b>238/106</b>
Cutter per plastica (plexiglass, crilex, ecc.) (2 lame ricambio).	1 pz		<b>238/007</b>
Set di 5 lame ricambio.	1 pz		<b>238/057</b>
<b>Quadkut</b> - taglierina per qualsiasi tipo di materiale: carta, cartoncino, tessuto, ecc.	1 pz		<b>238/060</b>
Doppio metro pieghevole in legno - 2mt.	1 pz		<b>239/001</b>
Flessometro "Powerlock" da 3 mt, cassa in metallo.	1 pz		<b>239/002</b>
Flessometro da 3 mt, cassa ergonomica in materiale gommato.	1 pz		<b>239/003</b>
Martello testa temperata da 200 gr, manico in frassino.	1 pz		<b>239/200</b>
<b>Spugna abrasiva</b> all'ossido di alluminio. Uso universale, utilizzabile sia a secco che bagnata.			
Fine	5 pz		<b>239/300</b>
Media	5 pz		<b>239/301</b>
<b>Morsetto a 4 angoli</b> , nastro da mt. 4,5 che non si attorciglia: Corpo in metallo e nylon rinforzato.	1 pz		<b>239/396</b>
<b>Morsetto stringicornice</b> per cornici a 4 lati. Perimetro morsetto cm 240	1 pz		<b>239/400</b>
<b>Forbice per taglio slippini</b> e distanziatori Manico in materiale plastico, completa di tre basi di taglio e alette con guida per tagli a 45° e 90°	1 pz		<b>239/401</b>





Descrizione	Conf.	€	Codice
-------------	-------	---	--------

### Schienali per Portafoto in mdf nero, con molla

Fornite con molle a balestra ( 1pz fino al 15x20 e 2pz dal 18x24 ) da applicare allo schienale con una semplice pinza. Si incastrano nella cornice stessa con una leggera pressione sulle ali della molla, al momento dell'inserimento.

#### Schienali con piedino fisso, sporgenza piedino 15 mm

10x15 cm	10 pz		<b>239/1015</b>
13x18 cm	10 pz		<b>239/1318</b>
15x20 cm	10 pz		<b>239/1520</b>
18x24 cm	10 pz		<b>239/1824</b>
20x25 cm	10 pz		<b>239/2025</b>
21x29,7 cm	10 pz		<b>239/2129</b>
24x30 cm	10 pz		<b>239/2430</b>
30x40 cm	10 pz		<b>239/3040</b>



### Schienali con piedino regolabile:

il piedino è montato su due speciali feritoie che ne consentono la regolazione. In questo modo, indipendentemente dalla larghezza della cornici, è possibile darle l'inclinazione desiderata.

9x13 cm	10 pz		<b>241/0913</b>
10x15 cm	10 pz		<b>241/1015</b>
13x18 cm	10 pz		<b>241/1318</b>
15x20 cm	10 pz		<b>241/1520</b>
18x24 cm	10 pz		<b>241/1824</b>
20x25 cm	10 pz		<b>241/2025</b>
24x30 cm	10 pz		<b>241/2430</b>



### Schienali per ovali

7x10 cm	10 pz		<b>242/0710</b>	▲
10x15 cm	10 pz		<b>242/1015</b>	▲
13x18 cm	10 pz		<b>242/1318</b>	▲
15x20 cm	10 pz		<b>242/1520</b>	▲
18x24 cm	10 pz		<b>242/1824</b>	▲
20x25 cm	10 pz		<b>242/2025</b>	▲
24x30 cm	10 pz		<b>242/2430</b>	▲



### Schienali per portafoto in simil pelle, con anello. Misure foto 20x25.

Rivestiti in simil pelle. Apertura centrale più anello copricornice. L'anello va incollato al retro della cornice, nascondendolo completamente. La "cravatta" è fissata al retro con rivetti passanti e fissata al retro stesso con un laccetto: ottimo per cornici particolarmente pesanti. Gli schienali 20x25, sono muniti di due attaccaglie a ponticello per poter anche essere appesi al muro. La misura nominale o "20x25" è riferita al soggetto da incorniciare, mentre la misura "retro profilo" riguarda lo spessore retro cornice da coprire

### Misure retro profili

25 mm	1 pz		<b>R2/25</b>
30 mm	1 pz		<b>R2/30</b>
35 mm	1 pz		<b>R2/35</b>
40 mm	1 pz		<b>R2/40</b>
45 mm	1 pz		<b>R2/45</b>



Descrizione	Conf.	€	Codice
<b>Supporto pieghevole</b> per piatti, portafoto, ecc.			
Nero	10 pz		<b>244/000</b>
Trasparente	10 pz		<b>244/100</b>
<b>Ganci per piatti</b> in ottone lucido, molle in acciaio speciale ottonato.			
Per piatti Ø 15 ÷ 20 cm	25 pz		<b>244/001</b>
Per piatti Ø 20 ÷ 30 cm	25 pz		<b>244/002</b>
Per piatti Ø 25 ÷ 35 cm	25 pz		<b>244/003</b>
<b>Piedino Portafoto</b> , completo di feltrini e viti per il legno e alluminio. Ideale sia per cornici in legno che alluminio Nielsen art 11 - 15 - 22 - 34 - 51 - 56 - 272			
	1 pz		<b>244/020</b>
<b>Piedino per portafoto e da parete.</b> Realizzato in cartoncino da 1,5 mm, completo di biadesivo per essere fissato al retro della cornice. Si può appendere a parete grazie alla fessura a ponticello, oppure come appoggio da tavolo semplicemente piegandolo.			
Bianco, cm 17,5 - adatto a cornici fino a 13x18	10 pz		<b>244/118</b>
Nero, cm 17,5 - adatto a cornici fino a 13x18	10 pz		<b>244/218</b>
Bianco, cm 23,5 - adatto a cornici fino a 24x30	10 pz		<b>244/124</b>
Nero, cm 23,5 - adatto a cornici fino a 24x30	10 pz		<b>244/224</b>
<b>Pistola per colla a caldo.</b> Adatta all'incollaggio di materiali quali legno, carta e cartoncino, plastica, piastrelle ecc... Questa pistola, dal costo contenuto, è indicata per usi hobbistici ed in ogni caso per un uso non continuativo Potenza 40 watts			
	1 pz		<b>245/000</b>
<b>Pistola per colla a caldo professionale.</b> Adatta allo stesso uso della 245/000 ma per un uso più professionale. Il termostato inserito in questa macchina permette la produzione di una elevata quantità di colla in continuo (ca. 800 gr/ora). Potenza 120 watts			
	1 pz		<b>245/001</b>
<b>Colla a caldo</b> trasparente, in stick da 20 cm			
	1 kg		<b>245/100</b>
<b>Pistola Microtach</b> Non più colla a caldo o biadesivo o quant'altro per fissare un tessuto da incorniciare. La Pistola Microtach è ideale per fissare qualsiasi tipo di tessuto, tipo magliette, ricami, mezzipunti e quant'altro, senza rovinarli, ad un supporto tipo il cartone. La Pistola Microtach è manuale, per cui non necessita di corrente elettrica o aria compressa, spara una fascetta di nylon sottilissimo e quasi invisibile, che si ancora al cartone mantenendo il vs soggetto ben fissato.			
Kit Pinza + 1 ago di ricambio + 1 confezione di Fili bianco + nero	1+1+1+1 pz		<b>245/200</b>
Pinza Microtach	1 pz		<b>245/201</b>
Ago di ricambio Micropin	1 pz		<b>245/202</b>
Fili nylon Microtach mm 4,4 bianco	conf 1200 pz		<b>245/203</b>
Fili nylon Microtach mm 4,4 nero	conf 1200 pz		<b>245/204</b>

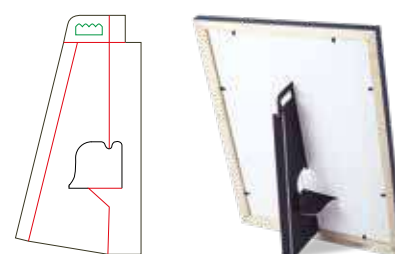

## Gruccia per box espositore porta magliette.

In alluminio color argento, completo di gancio e fascette adesive, ideale per realizzare una cornice box porta maglietta.

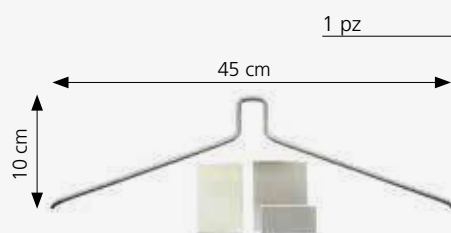

1 pz **245/210**



Descrizione	Conf.	€	Codice
-------------	-------	---	--------

### F 18 manuale.

Utile per fissare il retro della cornice.  
Spara chiodi da 18 mm che, per mezzo di un distanziale, non penetrano del tutto nella cornice, ma rimangono all'esterno per 10 mm fissando in tal modo il retro della cornice. La macchina è munita di una vite per la regolazione della potenza.

1 pz

246/000



### F 18 pneumatica. La confezione include 2000 chiodi

Ha la stessa funzione della F 18 manuale, ma essendo pneumatica rende il lavoro molto più veloce e agile.

1 pz

246/002

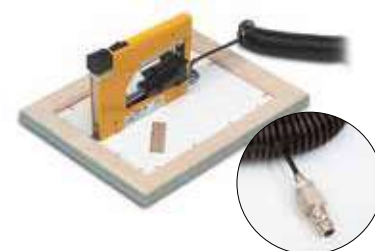

### Chiodi per F18 ed E80.16S art. 248/502

Confezione mini	5.000 pz	246/105
Confezione professional	20.000 pz	246/120



**Molla** per F 18 e F 15,  
sia manuale che pneumatiche (no elettrica)

1 pz

246/901

**Lametta spingichiodo** per F 18 manuale, pneumatica.  
Per F 18 elettrica.

1 pz

246/902

1 pz

246/922

**Lametta spingilamella** per F 15 manuale, pneumatica.  
Per F 15 elettrica.

1 pz

246/903

1 pz

246/923

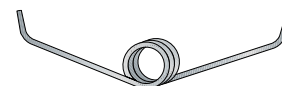

**Tubo spirale** per F15 e F18 Pneumatiche

1 pz

246/904

**Raccordo** maschio per tubo spirale F15 e F18 pneumatiche

1 pz

246/907

**Kit attacco rapido** 1/8" raccordo autom.  
dritto per tubo spirale F15 e F18 pneumatiche

1 pz

246/908



### FrameMaster manuale, spara freccette rigide.

Pistola dalla forma ergonomica e molto leggera. Spara freccette rigide sottili, molto adatta per cornici ove non vi sia molto spazio per il punto. Le lamelle sono 3 volte più larghe dei tradizionali gruppi, il che significa migliore tenuta e risparmio sul numero di punti da utilizzare. È dotata di regolatore di potenza, con caricatore da 100 punti. Può sparare freccette da 8 e da 16 mm; è sufficiente ruotare la testa della pistola per passare da un punto all'altro.

1 pz

246/910



### Freccette rigide per FrameMaster

Freccette piccole da mm 8	5.000 pz	246/911
Freccette grandi da mm 16	3.000 pz	246/912

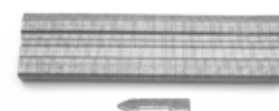

### PullMate.

Piccolo attrezzo molto utile per rimuovere le lamelle Fletcher (246/911 - 246/912 e 247/201 dal retro cornice senza danneggiare il cartoncino.

1 pz

246/913



Descrizione	Conf.	€	Codice
<b>F 15 FLEX-manuale per lamelle flessibili.</b>			
Il funzionamento è come la F 18, ma anzichè chiodi utilizza lamelle flessibili. È quindi molto utile per cornici intercambiabili. È particolarmente utile quando non si ha molto spazio sulla cornice per fissare il retro. La macchina è munita di una vite per la regolazione della potenza.	1 pz		247/000
<b>F 15 pneumatica per lamelle flessibili.</b>			
Ha la stessa funzione della F 15 manuale, ma essendo pneumatica rende il lavoro molto più veloce e agile.	1 pz		247/001
<b>Omer 53.4 pneumatica per lamelle flessibili.</b>			
Pistola professionale per cornici che ne fanno un largo uso. Serbatoio da 300 freccette, peso 600 gr, dimensioni cm 20x15 x 3 di spessore.	1 pz		247/004
<b>Omer 53.4 AB pneumatica per lamelle flessibili, con pistoncino</b>			
Stesse caratteristiche della pistola sopra descritta. In più ha un pistoncino che, una volta sparata la freccetta, la appiattisce al retro della cornice.	1 pz		247/005
<b>Edge pneumatica per lamelle flessibili</b>			
.	1 pz		247/006
<b>Lamelle flessibili nere, lungh. 15 mm per F15</b>			
Per fissatrici F15 e Omer	5.000 pz		247/101
	10.000 pz		247/100
<b>FlexiMaster manuale, spara lamelle flessibili</b>			
Pistola manuale per lamelle flessibili da 15 mm, dotata di regolatore di potenza, facile da ricaricare dal fronte della macchina.	1 pz		247/200
Lamelle flessibili nere	3.700 pz		247/201
<b>Rocama 10</b>			
Manuale, spara punti tipo Forest da 5-8-10 mm	1 pz		248/000
Maniglia ricambio per rocama 10	1 pz		248/001
<b>Rocama 16 mod 13/14</b>			
Manuale, spara punti tipo Rapid 13 da 6-8-10-14 mm	1 pz		248/100
<b>Rocama 14 mod. 13/14 - corpo in metallo</b>			
Manuale, spara punti tipo Rapid 13 da 6-8-10-14 mm	1 pz		248/300
Spara chiodi con testa da 15 mm			
Spara spilli senza testa da 15 mm			



Descrizione	Conf.	€	Codice
<b>LKT 120</b>			
Pistola elettrica. Spara chiodi con testa da 15 e 20 mm e punti tipo Forest da 8-10-12-14-16-20 mm	1 pz		<b>248/400</b>
Chiodi con testa da 20 mm in blister	1500 pz		<b>248/401</b>
<b>ROMA 8016</b>			
Pistola pneumatica. Spara punti tipo 80	1 pz		<b>248/500</b>
Pistone e lametta ricambio per ROMA 8016	1 pz		<b>248/906</b>
<b>Omer 80.16</b>			
Pistola pneumatica, spara punti tipo 80	1 pz		<b>248/501</b>
<b>Omer PR.18</b>			
Spillatrice pneumatica per minispilli diametro mm 0,64 lunghezza 10-12-15-18	1 pz		<b>248/503</b>



**Punti tipo Forest per Rocama 10 - LKT 120**

Punti da 5 mm	5000 pz		<b>248/005</b>
Punti da 8 mm	5000 pz		<b>248/008</b>
Punti da 10 mm	5000 pz		<b>248/010</b>

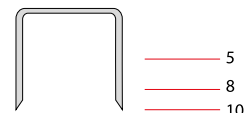

**Punti tipo Rapid 13 per Rocama 16 - Rocama14**

Punti da 4 mm	5000 pz		<b>248/104</b>
Punti da 6 mm	5000 pz		<b>248/106</b>
Punti da 8 mm	5000 pz		<b>248/108</b>
Punti da 10 mm	5000 pz		<b>248/110</b>
Punti da 14 mm	5000 pz		<b>248/114</b>

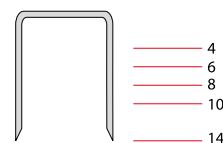

**Punti tipo 80 per Mek 80, Omer 80.16**

Punti da 6 mm	10000 pz		<b>248/206</b>
Punti da 8 mm	10000 pz		<b>248/208</b>
Punti da 10 mm	10000 pz		<b>248/210</b>
Punti da 12 mm	10000 pz		<b>248/212</b>
Punti da 14 mm	10000 pz		<b>248/214</b>
Punti da 16 mm	10000 pz		<b>248/216</b>

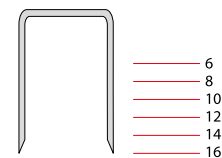

**Chiodi e spilli per Rocama 14**

Chiodi con testa da 15 mm	1700 pz		<b>248/301</b>
Spilli senza testa da 15 mm	2000 pz		<b>248/302</b>

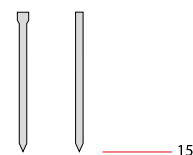

**Minispilli Ø 0,64 per spillatrice Omer PR.18**

Lunghezza 8 mm	20.000		<b>248/310</b>
Lunghezza 12 mm	20.000		<b>248/312</b>
Lunghezza 15 mm	20.000		<b>248/315</b>
Lunghezza 18 mm	20.000		<b>248/318</b>

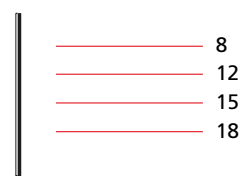



Descrizione	Conf.	€	Codice
<b>Gesso Bologna</b> in polvere bianca	1 kg		<b>248/900</b>
<b>Gesso Francese</b> in polvere bianca	1 kg		<b>248/901</b>
<b>Bolo Bianco Fondo Gesso Acrilico</b> per dorare o base per tele da pittura. Uso a pennello o a spruzzo se deluito (max 15 - 20 %)	1 kg		<b>248/902</b>
<b>Fondo all'acqua Rosso Bolo</b> Per dorare. Di colore rosso, si stende sulla cornice grezza in più mani, utilizzando un pennello. Far asciugare bene tra una mano e l'altra. Il fondo è carteggiabile.	1 kg		<b>249/000</b>
<b>Missione all'olio 12 hs.</b>	1 lt		<b>249/100</b>
<b>Missione all'acqua</b>	1 lt		<b>249/101</b>
<b>Missione a solvente</b>	1 lt		<b>249/102</b>
<b>Bitume di Giudea liquido</b>	1 lt		<b>249/108</b>
<b>Gommalacca:</b> diluita pronta all'uso. Fissativo e protettivo. Fissativo e protettivo della foglia oro e argento. Già pronta all'uso può essere diluita con alcool.			
Gommalacca naturale	litri 1		<b>249/002</b>
Gommalacca cerata ABTN colore ambrato	500 ml		<b>249/005</b>
<b>Gommalacca in scaglie:</b> va diluita in alcool di almeno 94° (più alta è la gradazione e meglio è). Può essere preparata più o meno diluita a seconda dell'utilizzo: per lucidare disciogliere 200 gr/litro di alcool, per un effetto brillante sono sufficienti 100 gr/litro.			
Gommalacca naturale: colore ambrato	gr. 500		<b>249/003</b>
Gommalacca Decerata Platina: effetto trasparente	gr. 500		<b>249/004</b>
<b>Diluyente al 99% per gomma lacca</b>	1 lt		<b>249/006</b>
<b>Colla di pesce</b>	1000 gr		<b>249/015</b>
<b>Colla di coniglio in grani:</b> collante di origine animale derivato da cascami opportunamente trattati. Va sciolta in acqua calda, in proporzione di 100 gr su 1 lt acqua.			
Vaso	gr. 700		<b>249/010</b>
Sacchetto	Kg 1		<b>249/011</b>
Sacchetto	Kg 5		<b>249/012</b>
Sacco	Kg 25		<b>249/013</b>



Descrizione	Conf.	€	Codice
<b>Foglia per dorare.</b>			
Va stesa sulla cornice precedentemente preparata con il bolo e con la missione per dorare.			
Una volta steso sulla cornice, va "lucidato" con un batuffolo di cotone e protetto con vernice acrilica, gommalacca o cera.			
Similoro cm 16x16 - colore 2,5	10.000 fogli		<b>250/011</b>
Similoro cm 16x16 - colore 2,5	500 fogli		<b>250/001</b>
Argento imitazione cm 16x16	5.000 fogli		<b>250/012</b>
Argento imitazione cm 16x16	500 fogli		<b>250/002</b>



<b>Cuscino per doratori con paravento</b>	1 pz		<b>250/013</b>
<b>Coltello doppia lama con custodia</b>	1 pz		<b>250/014</b>
<b>Pennellessa di Vajo - cm 5</b>	1 pz		<b>250/015</b>
<b>Pennellessa di Vajo - cm 7,5</b>	1 pz		<b>250/016</b>



### Meccanismo per orologi

Movimento al quarzo ad alta precisione, di produzione tedesca.

Con l'utilizzo delle differenti lancette si possono creare dei simpatici orologi dal sapore moderno o antico, sia da parete che da tavolo. Alimentati con batteria da 1,5V; dimensioni 56x53 mm. Il meccanismo viene fornito completo di: gancio in plastica, guarnizione in gomma, rondella nikel ottonata esagonale. Il meccanismo non comprende le lancette che vanno ordinate a parte.

Lunghezza canotto mm16	5 pz		<b>251/000</b>
lunghezza canotto mm 11,5	5 pz		<b>251/100</b>



Serie lancette corte, stile barocco, colore nero. Lunghezza lancette: ore mm 30; minuti mm 35; secondi mm 35	5 serie		<b>251/002</b>
---	---------	--	----------------



251/002

Serie lancette medie, stile moderno, colore nero. Lunghezza lancette: ore mm 44; minuti mm 55; secondi mm 57	5 serie		<b>251/003</b>
---	---------	--	----------------



251/003

Serie lancette lunghe, stile classico, colore nero Lunghezza lancette: ore mm 70; minuti mm 94; secondi mm 94	5 serie		<b>251/004</b>
--	---------	--	----------------



251/004

Serie lancette corte, stile moderno, colore nero. Ore e minuti in alluminio. Lunghezza lancette: ore mm 35; minuti mm 45; secondi mm 45.	5 serie		<b>251/016</b>
--	---------	--	----------------



251/016

Descrizione	Conf.	€	Codice
<b>Maniglie per vassoi</b> Confezioni formate da 6 maniglie, più 12 viti da 20 mm			
Ceramica decoro giglio - ottone vecchio - passo 76 mm	6 pz		<b>252/011</b>
Oro lucido - passo 96 mm	6 pz		<b>252/022</b>
Nero - passo 96 mm	6 pz		<b>252/024</b>
Ottone vecchio - passo 96 mm	6 pz		<b>252/031</b>
Oro lucido - passo 96 mm	6 pz		<b>252/032</b>
Nero - passo 96 mm	6 pz		<b>252/033</b>
Argento lucido - passo 96 mm	6 pz		<b>252/034</b>
Faggio tinto - ottone vecchio - passo 96 mm	6 pz		<b>252/041</b>
Ottone vecchio - passo 96 mm	6 pz		<b>252/061</b>
Oro lucido - passo 96 mm	6 pz		<b>252/062</b>
Ottone vecchio - passo 64 mm	6 pz		<b>252/071</b>
Oro lucido - passo 64 mm	6 pz		<b>252/072</b>
<b>Pomoli</b> Confezioni da 6 pz, più 6 viti da 20 mm			
Faggio tinto - ottone vecchio - diametro 15 mm	6 pz		<b>252/101</b>
Ottone vecchio - diametro 12mm	6 pz		<b>252/201</b>
Oro lucido - diametro 12 mm	6 pz		<b>252/202</b>
Argento satinato - diametro 12 mm	6 pz		<b>252/203</b>
Ottone vecchio - diametro 30 mm	6 pz		<b>252/301</b>
Faggio tinto - ottone vecchio - diametro 30 mm	6 pz		<b>252/401</b>



## Angolari protezione cornici e imballo

### Profili ad "U" in Polistirolo lunghezza cm 100

Misura mm A-25, B-45	200 pz		<b>253/025</b>
	328 pz		<b>253/325</b>
Misura mm A-58, B-80	100 pz		<b>253/058</b>
	192 pz		<b>253/258</b>

### Angolare in polistirolo

misura mm: A-18, B-38, C-45	20 pz		<b>253/120</b>
	100 pz		<b>253/1120</b>
	540 pz		<b>253/2120</b>
misura mm: A-25, B-50, C-50	20 pz		<b>253/121</b>
	100 pz		<b>253/1121</b>
	468 pz		<b>253/2121</b>
misura mm: A-62, B-80, C-53	20 pz		<b>253/122</b>
	100 pz		<b>253/1122</b>
	576 pz		<b>253/2122</b>

### Angolare in polietilene blu

misura mm: A-25, B-45, C-45	20 pz		<b>253/125</b>
	100 pz		<b>253/1125</b>

### Pluriball in rotolo

Altezza cm 125 x mt 200 - gr 115 al mq	1 pz		<b>253/130</b>
--	------	--	----------------

### Sacchetti in polietilene trasparente

misura cm 72x97	12 pz		<b>253/510</b>
misura cm 80x180	12 pz		<b>253/511</b>
misura cm 117x180	12 pz		<b>253/512</b>
misura cm 140x150	12 pz		<b>253/513</b>

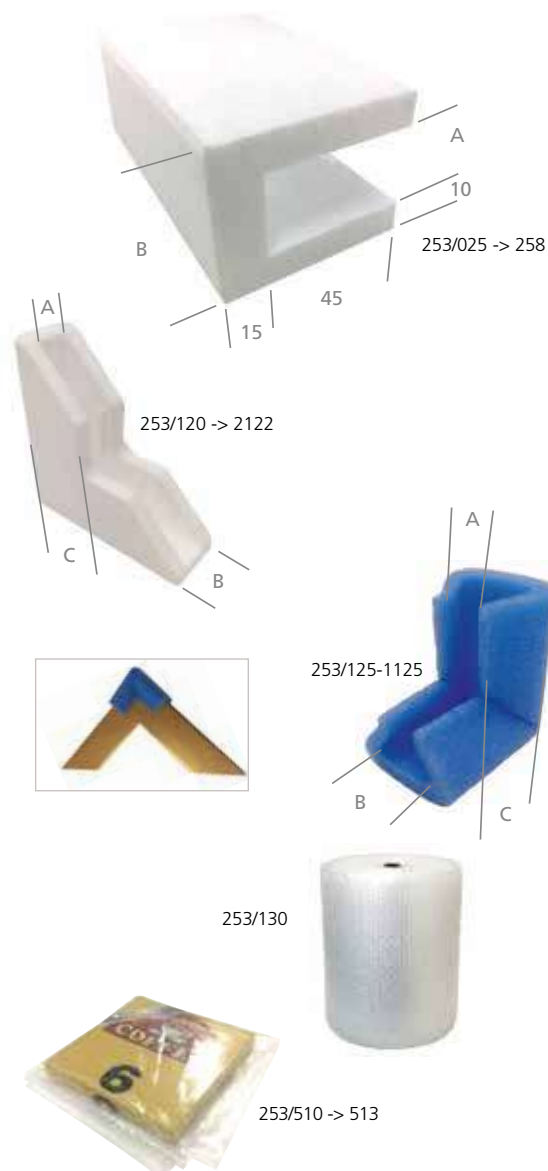



Descrizione	Conf.	€	Codice
-------------	-------	---	--------

**Colla vinilica** ad elevato incollaggio. Perfettamente trasparente quando asciutta. Adatta per ogni tipo di materiale, in special modo per il legno.

**Pattex Universale**

Barattolo con beccuccio	250 gr		<b>253/810</b>
Barattolo con tappo a vite	1 kg		<b>253/811</b>
Bidoncino	5 kg		<b>253/815</b>

<b>Pattex Classic</b> - barattolo con beccuccio	750 gr		<b>253/820</b>
<b>Pattex Express</b> - barattolo con beccuccio	750 gr		<b>253/830</b>
<b>Pattex Millechiodi Legno</b> - barattolo con beccuccio	200 gr		<b>253/840</b>

**Emmevil**

Barattolo con beccuccio	1/2 kg		<b>253/000</b>
Barattolo con tappo a vite	1 kg		<b>253/001</b>
Bidoncino	5 kg		<b>253/005</b>

**Colla Polivinilica** al solvente organico trasparente, a rapida essiccazione.

Adatta per l'incollaggio della carta sul retro dei quadri in quanto non bagna la carta evitando così l'effetto indesiderato delle grinze. Perfettamente trasparente quando asciutta.

Per una migliore presa, lasciare evaporare il solvente per qualche minuto prima di applicare la carta.

<b>Polyvil</b> 500 ml	1 pz		<b>253/010</b>
	12 pz		<b>253/011</b>

**Adesivo Jolly 920** Adesivo a solvente incolore, rapido, ad extra tenuta e elevata resistenza, di impiego universale, permette di realizzare incollaggi resistenti ed invisibili su legno, carta e cartone, tessuto, feltro, cuoio, pelle, sughero, Metallo, ceramica, materie plastiche flessibili, rigide o telate (escluso pe, Pp e ptf). Trova valido impiego oltre che nell'industria anche in casa per incollare o riparare numerosi oggetti quali borse, scarpe, portafogli e Cinture in pelle, rilegature di libri, poltrone e divani in pelle ed ecopelle, pannelli decorativi in legno o sughero, oggetti vari quali scatole, portacarte, copertine, moquette e rivestimenti per auto, ecc.

Barattolo con beccuccio, 200 ml	1 pz		<b>253/601</b>
	6 pz		<b>253/606</b>
	12 pz		<b>253/612</b>
Barattolo con beccuccio, 500 ml	1 pz		<b>253/701</b>
	6 pz		<b>253/706</b>
	12 pz		<b>253/712</b>

**3M Display Mount** - 400 ml 1 pz **254/000**  
 Utilizzata ampiamente nei mercati della progettazione, della produzione d'espositori, nel settore fieristico, per le scenografie di teatri e studi, per locandine e per tutte le applicazioni dove è richiesto un incollaggio tenace, rapido e permanente. È il prodotto ideale laddove sia necessaria un'adesione affidabile e immediata. Trasparente, non macchia. Copertura approssimativa: 10m<sup>2</sup> per bomboletta da 400 ml.  
 Ideale per: modelli tridimensionali, montaggio di materiali pesanti, carte patinate, pannelli per allestimenti fieristici, tabelle espositive, moquette.

**Super 77-3M** - 500 ml 1 pz **254/001**  
 Colla spray universale. Estremamente versatile, incolla tenacemente la maggior parte dei materiali leggeri, quali carta, cartoncino, plastica, polistirolo, tessuto, feltro, sughero etc. Incollaggi temporanei: spruzzare l'adesivo solo su un lato, attendendo 1 minuto prima di unire le due parti. Incollaggi permanenti: spruzzare l'adesivo su entrambe le superfici ed unirle dopo 30 secondi.

**Spray Mount** - 400 ml 1 pz **254/002**  
 Colla spray riposizionabile. Consente di avere un'adesione istantanea. È trasparente, non macchia ed è eccellente per posizionare i materiali più comuni (come foto, stampe e poster) praticamente su qualsiasi superficie. Per ottenere risultati ottimali, applicare su una sola superficie, preferibilmente quella da fissare. Copertura approssimativa: 10 m<sup>2</sup> per bomboletta da 400 ml.

**Photo Mount** - 400 ml 1 pz **254/003**  
 Adesivo permanente. Adatto per l'incollaggio permanente di foto, stampe e poster qualora ad esempio non si dovessero incorniciare con vetro. Applicarlo sulle due superfici, ed attendere affinché l'adesivo non diventi molto appiccicoso al tatto. Copertura approssimativa: 10 m<sup>2</sup> per bomboletta da 400 ml.

**Ripo Spray** - 400 ml 1 pz **254/004**  
 Colla spray riposizionabile. Ottima qualità. Trasparente, non macchia, ideale per qualsiasi supporto. Una volta posizionato l'oggetto, lo si può riposizionare.





Descrizione	Conf.	€	Codice
-------------	-------	---	--------

**Paint Marker punta standard - a smalto**

Pennarelli a smalto con corpo metallico e due sfere interne. Colori brillanti, coprenti e inalterabili per decorare, marcare, scrivere su svariati tipi di materiali, quali: legno, carta, plastica, vetro, metallo, ceramica, pietra, gomma, pelle, stoffa, ecc. Ideali per ritocchi e decorazione.

Punta in fibra acrilica di 4,5 mm, larghezza tratto da 1,5 a 3 mm.

1x18 colori							255/100
1 pz							255/1..
255/101 Nero	255/102 Rosso	255/103 Blu	255/104 Verde	255/105 Giallo	255/106 Arancio	255/107 Marrone	
255/108 Viola	255/109 Rosa	255/110 Azzurro	255/111 Lilla				
255/112 Amaranto	255/113 Grigio	255/114 Bianco	255/115 Argento	255/116 Oro	255/120 Verde Bosco	255/123 Blu Cielo	

**Paint Marker punta extra fine - a smalto**

Ideali per la decorazione dei passe-partout. Punta in materiale plastico di 1 mm, larghezza tratto 0,5 mm.

Argento	1 pz	255/215
Oro	1 pz	255/216

**Deco Max punta grossa**

Pennarelli a smalto con punta con ampio fronte di scrittura. L'oro e l'arg hanno una brillante resa metallica su superfici chiare e scure. I colori sono a smalto acrilico con finitura opaca, ottima copertura sia su superfici chiare che opache. La punta molto larga è ideale per il ritocco delle cornici. Corpo in materiale sintetico antiurto, 2 sfere interne per miscelare, punta in fibra acrilica rientrante con valvola interna. Scrive su: legno - carta - vetro - metallo - ceramica - gomma - plastica - pelle - stoffa. Larghezza tratto da 4 a 15 mm.

1x8 colori					255/250
1 pz					255/2..
255/251 Nero	255/252 Rosso	255/253 Blu	255/254 Verde	255/255 Giallo	
255/256 Bianco	255/257 Oro Brillante	255/258 Argento Brillante			

**Deco Max extra fine - a smalto**

Pennarelli a smalto con corpo metallico e due sfere interne. Lo smalto è coprente anche su superfici scure, permanente, inalterabile e resistente all'acqua. Asciuga subito ed è removibile con solvente. Inodore, privo di piombo ed acidi. Per marcare e scrivere su: carta, legno, vetro, metallo, ceramica, gomma, plastica, pelle, stoffa.

Punta rigida sintetica da 1 mm, larghezza tratto da 0,5 mm								1x14 colori	255/260
								1 pz	255/2..

255/261 Nero	255/262 Rosso	255/263 Blu	255/264 Verde	255/265 Giallo	255/266 Viola	255/267 Rosa	255/268 Azzurro	255/269 Lilla	255/270 Bianco	255/271 Argento	255/272 Oro	255/273 Celeste	255/274 Rosa Chiaro

**Scratch Fix**

Pennarelli ritocco a vernice, in 5 tonalità di noce.

Prodotto particolare che tratta il legno come una vera e propria vernice. Ideale per il ritocco di cornici e mobili. Asciuga in pochi secondi e resiste sia all'acqua che all'alcool.

Confezione 5 colori assortiti		1x5 pz	255/300
Chiaro	1 pz	255/301	
Moro	1 pz	255/302	
Scuro	1 pz	255/303	
Rossiccio	1 pz	255/304	
Medio	1 pz	255/305	

**Water Paint Marker**

Pennarelli all'acqua, ideali per il ritocco delle cornici. Atossico, inodore, asciugatura veloce.

Punta in fibra acrilica da 4,5 mm, larghezza tratto da 1,5 a 3 mm		1x12 colori	255/600
		1 pz	255/6..

255/601 Nero	255/602 Rosso	255/603 Blu	255/604 Verde	255/605 Giallo	255/606 Arancio	255/607 Marrone	255/608 Viola	255/609 Rosa	255/614 Bianco	255/615 Argento	255/616 Oro



Descrizione	Conf.	€	Codice
-------------	-------	---	--------

### A'kryl

Colore acrilico, diluibile con acqua, adatto al ritocco degli angoli delle cornici. Colori miscelabili per ottenere infinite colorazioni. Di rapida essiccazione è ideale come riempitivo di piccole fessure dell'angolo. Si pulisce con panno sciuoto o leggermente umido.

1 Colore	100 ml		<b>256/...</b>
* Colori metallizzati	100 ml		<b>256/...</b>



<b>256/401</b> Bianco	<b>256/404</b> Giallo primario	<b>256/410</b> Rosso arancio	<b>256/413</b> Rosso scuro	<b>256/415</b> Rosso bordeaux	<b>256/419</b> Violetto brillante	<b>256/422</b> Blu turchese	<b>256/424</b> Blu cobalto	<b>256/430</b> Verde permanente scuro	<b>256/435</b> Verde vescica	<b>256/439</b> Ocra gialla naturale
<b>256/444</b> Terra siena bruciata	<b>256/446</b> Terra ombra bruciata	<b>256/450</b> Nero avorio	<b>256/451 *</b> Argento	<b>256/452 *</b> Oro	<b>256/453 *</b> Oro ricco	<b>256/454 *</b> Oro ducato	<b>256/455 *</b> Rame	<b>256/456 *</b> Peltro		

### Pastelli ad olio - Stick colori ad olio, utili per il ritocco delle cornici

12 pastelli assortiti - cm 11	1 pz x 12 colori		<b>256/460</b>
24 pastelli assortiti - cm 11	1 pz x 24 colori		<b>256/461</b>



### Fissativi spray

Vernice fissativa per dipinti, non ingiallente. Da applicare su colori perfettamente asciutti.

Damar Lucida - finitura brillante - 400 ml	1 pz		<b>256/465</b>
Damar Opaca - finitura opaca - 400 ml	1 pz		<b>256/466</b>
Fissativo per tempere, acquerelli, pastelli. Aumenta il tono delle tinte - 500 ml	1 pz		<b>256/467</b>



### Anacrosina

Detergente per la pulizia dei dipinti ad olio. Stendere un leggero velo, lasciandolo asciugare per poi asportarlo con una spugna umida, sfregando delicatamente.

Flacone da 250 ml	1 pz		<b>256/470</b>
-------------------	------	--	----------------



**Ritocchi in pasta, in tubetto da 22 ml.** Utile a ritoccare l'angolo della cornice, come pure eventuali imperfezioni. La particolare consistenza della pasta permette un'eventuale necessaria stuccatura dell'angolo.

### Goldfinger

5 tubi colori assortiti (Oro antico + Oro reale + Oro verde + Rame + Argento)	5 tubi assortiti		<b>256/000</b>
Oro antico	6 tubi		<b>256/601</b>
	1 tubo		<b>256/101</b>
Oro reale	6 tubi		<b>256/602</b>
	1 tubo		<b>256/102</b>
Oro verde	6 tubi		<b>256/603</b>
	1 tubo		<b>256/103</b>
Rame	6 tubi		<b>256/604</b>
	1 tubo		<b>256/104</b>
Argento	6 tubi		<b>256/605</b>
	1 tubo		<b>256/105</b>

### GoldPasta, tubo da 20 ml

7 tubi colori assortiti (Argento + Oro pallido + Oro verde + Oro ricco + Oro puro + Oro ducato + Rame)	7 tubi assortiti		<b>256/110</b>
Argento	6 tubi		<b>256/611</b>
	1 tubo		<b>256/111</b>
Oro pallido	6 tubi		<b>256/612</b>
	1 tubo		<b>256/112</b>
Oro verde	6 tubi		<b>256/613</b>
	1 tubo		<b>256/113</b>
Oro ricco	6 tubi		<b>256/614</b>
	1 tubo		<b>256/114</b>
Oro puro	6 tubi		<b>256/615</b>
	1 tubo		<b>256/115</b>
Oro ducato	6 tubi		<b>256/616</b>
	1 tubo		<b>256/116</b>
Rame	6 tubi		<b>256/617</b>
	1 tubo		<b>256/117</b>



Descrizione	Conf.	€	Codice
-------------	-------	---	--------

## Materiale per Vacuum Presse

**Carta siliconata** Si tratta di una carta siliconata su ambedue i lati, necessaria ad isolare il lavoro, per evitare che i materiali di fusione sporchino il coperchio come pure la base della macchina.

110 cm x 25 mt  
130 cm x 25 mt

V. 62.110.025  
V. 62.130.025

**Foglio di schiuma calibrato** da disporre sopra al lavoro, così da uniformare la pressione foglio 128x190 cm - spess. 13 mm

V. 63.190.013

### Film per plastificare - acid-free - materiale preforato

**Art Lamin Gloss:** film lucido

65 cm x 25 mt  
104 cm x 25 mt  
130 cm x 25 mt

V. 31.065.025  
V. 31.104.025  
V. 31.130.025

**Art Lamin Satinmat:** film satinato, semiopaco

65 cm x 25 mt  
104 cm x 25 mt  
130 cm x 25 mt

V. 32.065.025  
V. 32.104.025  
V. 32.130.025

**Art Lamin Matt UV:** film opaco

65 cm x 25 mt  
130 cm x 25 mt

V. 33.065.025  
V. 33.130.025

**Art Lamin leinen gross UV:** film effetto tela grossa

65 cm x 25 mt  
130 cm x 25 mt

V. 36.065.025  
V. 36.130.025

### Film per incollaggio - acid-free - materiale preforato

**Fix Mount Ultra:** per l'incollaggio di qualsiasi materiale leggero, su qualsiasi supporto, tranne la tela.

62 cm x 50 mt  
104 cm x 50 mt  
124 cm x 50 mt

V. 20.062.050  
V. 20.104.050  
V. 20.124.050

**Digimount:** per l'incollaggio di materiali pesanti, quali tela e carta su legno. 124 cm x 25 m

V.51.124.025

**Dry Mount Clear:** per incollare su qualsiasi supporto l'immagine che si è scollato dal supporto cartaceo (vedi l'esempio "Distacco" descritto nell'introduzione).

65 cm x 25 mt  
130 cm x 25 mt

V. 25.065.025  
V. 25.130.025



## Materiale per Calandre



### Film per l'incollaggio a freddo

**ArtMount S:** biadesivo in polistirene, spessore 12 micron, per uso interno e (limitatamente) esterno. Ideale per calandre.

65 cm x 50 mt  
104 cm x 50 mt  
130 cm x 50 mt

80.065.050  
80.104.050  
80.130.050

**ArtMount SD:** biadesivo in materiale vinilico, spess. 50 micron, per uso interno e (limitatamente) esterno. Utilizzabile anche manualmente.

65 cm x 25 mt  
130 cm x 25 mt

81.065.025  
81.130.025

### Film plastificazione a freddo, protezione UV

**ProLam Matt UV:** film opaco / Matt film

63 cm x 50 mt  
104 cm x 50 mt  
127 cm x 50 mt

PLM 063.050  
PLM 104.050  
PLM 127.050

**ProLam Satin UV:** film satinato, semiopaco / Satin film, semi-opaque

63 cm x 50 mt  
104 cm x 50 mt  
127 cm x 50 mt

PLS 063.050  
PLS 104.050  
PLS 127.050



Descrizione	Conf.	€	Codice
<b>Crema per doratura:</b> a base di cera e polvere di metallo. Ideale per ritoccare gli angoli della cornice. Per una finitura tipo cera, lucidare con un panno. Utile per restaurare vecchie cornici, come pure decorare supporti nuovi come legno, cartone, gesso ecc.			
Compiègne	30 ml		<b>256/268</b>
Chantilly	30 ml		<b>256/269</b>
Trianon	30 ml		<b>256/270</b>
Versailles	30 ml		<b>256/271</b>
Rambouillet	30 ml		<b>256/272</b>
<b>Antitarlo Holz 2000</b>			
	1 litro		<b>256/2004</b>
<b>Decerante "Radikal Abwaxser"</b>			
	250 ml		<b>256/3000</b>
<b>Gel sverniciatore Extra Forte</b>			
	750 ml		<b>256/3001</b>
<b>ECOSTUCCO in tubo</b>			
naturale	250 ml		<b>256/3005</b>
noce chiaro	250 ml		<b>256/3006</b>
bianco	250 ml		<b>256/3007</b>
<b>Stucco di farina di legno</b>			
frassino naturale	250 ml		<b>256/3008</b>
noce chiaro	250 ml		<b>256/3009</b>
<b>Bastoncini stucco rapido in blister</b>			
pino naturale	20 gr		<b>256/3010</b>
noce chiaro	20 gr		<b>256/3011</b>
noce medio	20 gr		<b>256/3012</b>
noce scuro	20 gr		<b>256/3013</b>
nero	20 gr		<b>256/3014</b>
oro ducato	30 grl		<b>256/3015</b>
oro	30 grl		<b>256/3016</b>
argento	30 grl		<b>256/3017</b>
<b>Lana acciaio n. 0000</b>			
	200 gr		<b>256/3047</b>
<b>Lana acciaio n. 0</b>			
	200 gr		<b>256/3048</b>
<b>Cera Spray</b>			
	400 ml		<b>256/3051</b>
<b>Cera d'api in pasta</b>			
neutro	500 ml		<b>256/3058</b>
noce scuro	500 ml		<b>256/3059</b>
<b>Cera incolore solida</b>			
	500 ml		<b>256/3064</b>
<b>Cera d'api in pasta - all'acqua</b>			
	375 ml		<b>256/3065</b>
<b>Patina cremosa per ritocco</b>			
oro	300 ml		<b>256/3068</b>
oro ducato	300 ml		<b>256/3069</b>
argento	300 ml		<b>256/3070</b>
<b>Ritocco liquido</b>			
oro	30 ml		<b>256/3076</b>
oro ducato	30 ml		<b>256/3077</b>
argento	30 ml		<b>256/3078</b>
<b>Doratura spray:</b> vernice acrilica, non ingiallente, misto polveri metalliche, per il ritocco invisibile ed indelebile di graffi o imperfezioni.			
oro	400 ml		<b>256/3080</b>
oro ducato	400 ml		<b>256/3081</b>
argento	400 ml		<b>256/3082</b>



Versailles

Trianon

Chantilly

Compiègne

Rambouillet



Descrizione	Conf.	€	Codice
-------------	-------	---	--------

# 4mount

Il 4mount, composto da un foglio di polistirolo espanso e due strati di carta bianca, è particolarmente indicato per l'incorniciatura di opere importanti. Si taglia con un semplice cutter ed è inoltre ideale per usi tipo cartellonistica, serigrafia, ecc.

## Cartoni sfusi

Se non vuoi ordinare i pacchi interi del 4mount, perchè li vuoi provare o perchè e ne occorrono pochi per tipo, è possibile ordinarli sfusi, purchè tutti da 101,6 x 152,4 mm. **con un minimo d'ordine di cm 10 totali di spessore, composti da fogli anche di spessore diversi (esempio 5 fogli da 3 mm + 7 fogli da 5 mm + 5 fogli da 10 mm), compreso cartoncini doppioponda, e cartone grigio utilizzando i codici con suffisso "S".**

## 4mount - Bianco

Descrizione	Conf.	Prezzo a foglio	Codice
3 mm - 101,6x152,4 cm	30 fogli		<b>258/003</b>
	sfuso		<b>258/003-S</b>
5 mm - 101,6x152,4 cm	20 fogli		<b>258/005</b>
	sfuso		<b>258/005-S</b>
10 mm - 101,6x152,4 cm	10 fogli		<b>258/010</b>
	sfuso		<b>258/010-S</b>



## 4mount - Bianco Adesivo

Descrizione	Conf.	Prezzo a foglio	Codice
3 mm - 101,6x152,4 cm	30 fogli		<b>258/103</b>
	sfuso		<b>258/103-S</b>
5 mm - 101,6x152,4 cm	20 fogli		<b>258/105</b>
	sfuso		<b>258/105-S</b>
10 mm - 101,6x152,4 cm	10 fogli		<b>258/110</b>
	sfuso		<b>258/110-S</b>

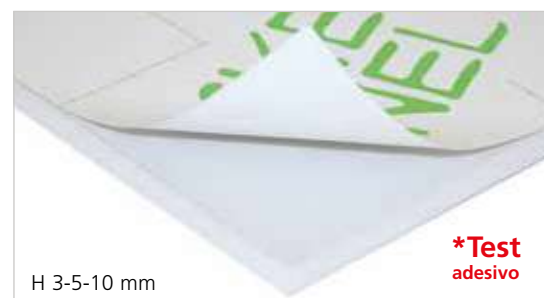

## 4mount - Nero Adesivo

Descrizione	Conf.	Prezzo a foglio	Codice
5 mm - 101,6x152,4 cm	20 fogli		<b>258/705</b>
	sfuso		<b>258/705-S</b>
10 mm - 101,6x152,4 cm	10 fogli		<b>258/710</b>
	sfuso		<b>258/710-S</b>

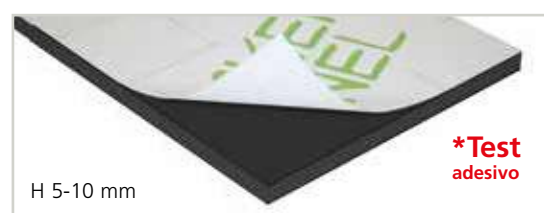

**Misura nominale cm 100x150, reale cm 101,6x152,4 ATTENZIONE > PAGHI 100X150 cm**  
**Jumbo Misura nominale cm 137x197, reale cm 140x200 > PAGHI 137X200 cm**  
 Ricevi un pannello più grande di circa 2 cm per lato, per un **rifilo di maggiore precisione e qualità**: l'abbondanza è in omaggio.

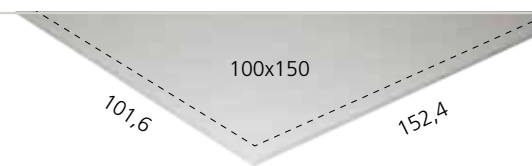

Le versioni ALU hanno le stesse caratteristiche del 4mount bianco con l'aggiunta di 2 anime di alluminio, che lo rinforzano.

## 4mount - Alu Bianco

Descrizione	Conf.	Prezzo a foglio	Codice
5 mm - 101,6x152,4 cm	20 fogli		<b>258/305</b>
	sfuso		<b>258/305-S</b>

## 4mount Alu



## 4mount - Alu Bianco Adesivo

Descrizione	Conf.	Prezzo a foglio	Codice
5 mm - <b>JUMBO</b> mn 137x197 m. reale 140x200	10 fogli		<b>258/406</b>
5 mm - 101,6x152,4 cm	20 fogli		<b>258/405</b>
	sfuso		<b>258/405-S</b>
5 mm - 101,6x152,4 cm <b>ACID FREE</b>	20 fogli		<b>258/405-AF</b>
	sfuso		<b>258/405-AF-S</b>
10 mm - 101,6x152,4 cm	10 fogli		<b>258/410</b>
	sfuso		<b>258/410-S</b>

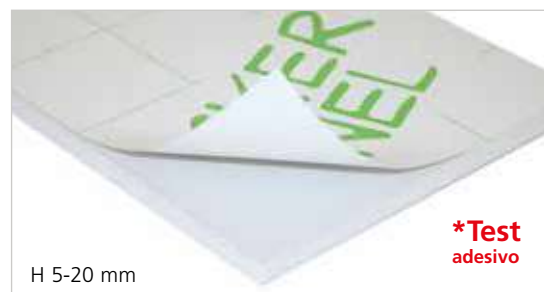

**\*Testare il materiale prima dell'incollaggio in quanto alcune carte possono avere reazioni indesiderate a contatto con il film adesivo.**

Descrizione Conf. € Codice

## 4mount - Alu Bianco STRONG Adesivo

**Cerchi un supporto adesivo che garantisca una tenuta forte, immediata e duratura?**

Il nuovo 4mount Alu Bianco Strong adhesive è la soluzione che fa per te. A questo nuovo 4mount, ricoperto da una sottile lama di alluminio su entrambi i lati e disponibile in due spessori: da 5 e 10 mm, è stata applicata una colla particolare che aumenta sensibilmente le sue caratteristiche adesive

5 mm - 101,6x152,4 cm	20 fogli		<b>258/505</b>
	sfuso		<b>258/505-S</b>
10 mm - 101,6x152,4 cm	10 fogli		<b>258/510</b>
	sfuso		<b>258/510-S</b>



## 4mount - Alu Nero Adesivo

Bianco con anima nera

5 mm - 101,6x152,4 cm	20 fogli		<b>258/805</b>
	sfuso		<b>258/805-S</b>
10 mm - 101,6x152,4 cm	10 fogli		<b>258/810</b>
	sfuso		<b>258/810-S</b>

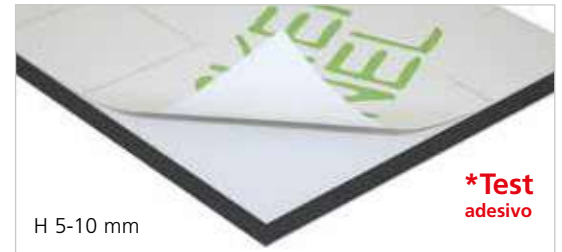

<b>Taglierina con canalina per 4mount</b> , taglio 90° - mm 3-5-10 uso manuale e con 258/6101 e 258/6152	1 pz		<b>258/6001</b>
<b>Taglierina per 4mount</b> , taglio 45° il 3 e 5 mm- 90° il 3-5-10 mm uso manuale	1 pz		<b>258/6010</b>
<b>Lame di ricambio</b> per taglierina 6001 e 6010 Confezione di 5 lame	1 pz		<b>258/6005</b>
<b>Stecca metallica millimetrata cm 101-ADAPT-A-RULE</b> per taglierina 258/6001 - 270/100 e 270/200	1 pz		<b>258/6101</b>



<b>Taglierina Logan Total trimmer</b> Taglierina professionale per il taglio del 4Mount - misura luce di taglio cm 152			
Taglierina Total trimmer 152 cm	1 pz		<b>258/T360-152</b>
Lame ricambio conf. da 100pz	1 pz		<b>258/267-100</b>



<b>Attaccaglia a ponticello metallica per materiali leggeri.</b> Adatta per materiali teneri quali 4mount, polistirolo in genere etc.			
Busta mini	100 pz		<b>214/410</b>
Scatola	1000 pz		<b>214/411</b>

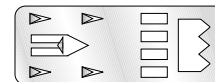

# 4Board

### PVC Adesivo

Nastro adesivo di PVC spessore 0,2 mm, ideale per rifinire il bordo di pannelli di 4Mount, come pure tele intelaiate. Si rifila facilmente con un cutter, per cui si possono rivestire pannelli più sottili della larghezza del nastro per poi rifilarlo.

10 mm x 50 mt Bianco			<b>277/710</b>
20 mm x 50 mt Bianco			<b>277/720</b>
10 mm x 50 mt Nero			<b>277/810</b>
20 mm x 50 mt Nero			<b>277/820</b>



Bianco 10 mm    Bianco 20 mm    Nero 10 mm    Nero 20 mm

Descrizione	Conf.	€	Codice
<b>Cartone grigio extra liscio formato 100x150 cm</b>			
Spessore 1,8 mm - peso 1190 gr/mq	Sfuso		<b>259/018-S</b>
	15 Fogli		<b>259/018</b>
	100 Fogli		<b>259/118</b>
Spessore 3 mm - peso 1930 gr/mq	Sfuso		<b>259/030-S</b>
	10 Fogli		<b>259/030</b>
	100 Fogli		<b>259/130</b>

**Cartone doppiaonda.** Utile per la chiusura del retro dei quadri. Spessore 4,5 mm.

Misura: 100x200 cm	20 fogli		<b>260/001</b>
	100 fogli		<b>260/101</b>
	250 fogli		<b>260/251</b>
Misura: 100x150 cm	Sfuso		<b>260/012-S</b>
	30 fogli		<b>260/012</b>
	100 fogli		<b>260/112</b>
	250 fogli		<b>260/253</b>

**Microonda.** Utile per la chiusura di cornici con battuta molto bassa. Spessore 3,5 mm.

Misura: 100x150 cm	Sfuso		<b>260/023-S</b>
	20 fogli		<b>260/023</b>
	100 fogli		<b>260/073</b>
	250 fogli		<b>260/253</b>

**Mini - Microonda.** Utile per la chiusura di quadri piccoli, ideale per realizzare scatole, un lato bianco e un lato color avana. Spessore 1,7 mm.

Misura: 99,5x150 cm	40 fogli		<b>260/044</b>
---------------------	----------	--	----------------

**Cartoncino ondulato** 2,5 mm - Ideale per realizzare scatole.

<b>Bianco</b> , cm 100X150	20 fogli		<b>260/400</b>
<b>Avana</b> , cm 100X140	20 fogli		<b>260/405</b>

**Scatole automontanti**, in cartoncino ondulato Avana

		prezzo cad.	
Misura interna 22x27x3	12 pz		<b>260/405-2227</b>
Misura interna 27x33x3	12 pz		<b>260/405-2733</b>
Misura interna 30x40x3	12 pz		<b>260/405-3040</b>
Misura interna 33x33x4	12 pz		<b>260/405-3333</b>
Misura interna 38x53x6	12 pz		<b>260/405-3853</b>
Misura interna 56x68x6	12 pz		<b>260/405-5868</b>

**MDF** spessore 3,0 mm

Misura: 100x150 cm	8 fogli		<b>260/032</b>
--------------------	---------	--	----------------

**Cartoncino per retroquadri.** in pura cellulosa acid free, patinato sul fronte + strato di patina sul retro.  
Peso 245 gr/mq, spessore 0,4mm, misura cm 100x150.

In confezione da 20 fogli pari a 8 Kg	20 fogli		<b>260/120</b>
In confezione da 50 fogli pari a 19 Kg	50 fogli		<b>260/150</b>

**RETROFIX** Cartoncino adesivo, formato 100x150

Spessore mm 1,5	5 fogli		<b>260/209</b>
	50 fogli		<b>260/259</b>

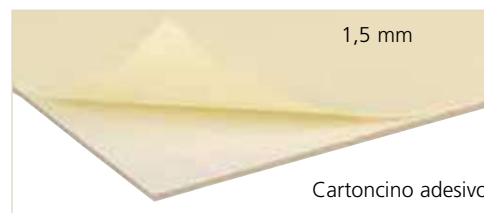
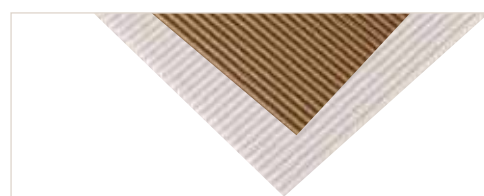
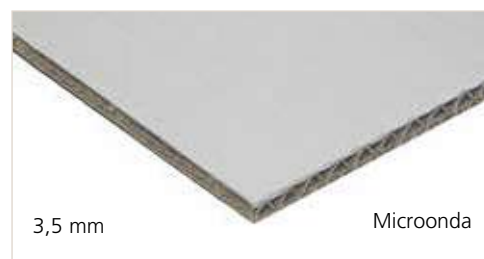
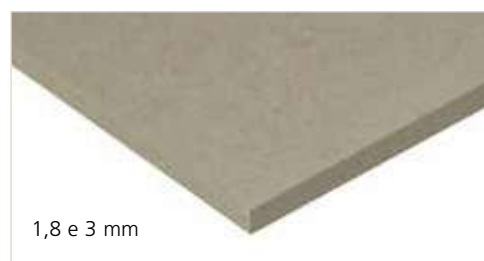



Descrizione	Conf.	€	Codice
Portarotolo cm 100. Dotato di lama in ferro per facilitare lo strappo della carta.	1 pz		<b>261/000</b>

**Carta - 80 gr/mq - h 100 cm - 1 rotolo = circa 250 mt**

Prezzo al Kg

Bianca	kg 20 circa		<b>261/100</b>
Avana	kg 20 circa		<b>261/101</b>

**Carta da copriretro**

Altezza cm 100

Prezzo al Kg.

Giglio su carta bianca - h. 100 cm - 80gr /mq. 20 kg = circa 250 mt lineari	kg 20 circa		<b>262/310</b>
Giglio su carta senape - h. 100 cm - 110gr /mq. 20 kg = circa 180 mt lineari	kg 20 circa		<b>263/510</b>
Galletto su carta senape - h. 100 cm - 110gr/mq 20 kg = circa 180 mt lineari	kg 20 circa		<b>263/530</b>
Fiori verdi e rossi su carta Senape - h. 100 cm - 110gr/mq 20 kg = circa 180 mt lineari	kg 20 circa		<b>263/540</b>



Altezza cm 120

Fiore su carta senape - h. 120 - 60gr/mq 20 kg = circa 270 mt lineari	kg 20 circa		<b>264/620</b>
Quadrighiglio su carta senape - h. 120 - 60gr/mq 20 kg = circa 270 mt lineari	kg 20 circa		<b>264/640</b>



## Carte personalizzabili (stampa monocromatica)

La carte personalizzate sono realizzabili con il tuo logo inserito tra i decori, senza alcun addebito del costo cliché nel caso in cui il file venga fornito dal cliente, oppure con scritte semplici senza logo. Viceversa verranno addebitati euro 48,00 (al netto di sconti) per contributo realizzazione del file.

Altezza cm 100 - 20 kg = circa 250 mt lineari

Fiore su carta bianca - h. 100 cm - 80gr	kg 100 circa = 5 rotoli		<b>265/321</b>
	kg 200 circa = 10 rotoli		<b>265/322</b>



Galletti su carta bianca - h. 100 cm - 80gr	kg 100 circa = 5 rotoli		<b>265/331</b>
	kg 200 circa = 10 rotoli		<b>265/332</b>



Fiore su carta avana - h. 100 cm - 80gr	Kg 100 circa = 5 rotoli		<b>265/421</b>
	kg 200 circa = 10 rotoli		<b>265/422</b>



Fiore su carta senape - h. 100 cm - 110gr	Kg 100 circa = 5 rotoli		<b>265/425</b>
	kg 200 circa = 10 rotoli		<b>265/426</b>



Galletti su carta avana - h. 100 cm - 80gr	Kg 100 circa = 5 rotoli		<b>265/431</b>
	kg 200 circa = 10 rotoli		<b>265/432</b>



Galletti su carta senape - h. 100 cm - 110gr	Kg 100 circa = 5 rotoli		<b>265/435</b>
	kg 200 circa = 10 rotoli		<b>265/436</b>



# MOORMAN KARTON



Anima bianca,  
Acid Free, PH neutro.  
Imballo in carta.  
Produzione Europea.  
Spessore 1,4 mm



### Cartoncini passe-partout sfusi:

se non vuoi ordinare i pacchi interi, sia della collezione Moorman Karton o Canson, perchè li vuoi provare o perchè te ne occorrono pochi per tipo, è possibile ordinarli sfusi, con un **minimo d'ordine di n° 10 fogli misti della stessa misura, vedi articoli "...-S"**

Anima bianca - Misura cm 81,5x120 Spessore mm 1,4

10 fogli	_____	<b>MK...</b>
Sfuso	_____	<b>MK...-S</b>
100 fogli stesso colore	_____	<b>MK...-100 *</b>

### MK SET

CAMPIONARIO 1NEW	<b>MKSETCAMP1</b>
CAMPIONARIO 2NEW	<b>MKSETCAMP2</b>
CAMPIONARIO 1NEW + 2NEW	<b>MKSETCAMP1+2</b>

### Campionario ad angolo

Cartoncini Moorman.		<b>CAMP.</b>
Supporto in plexiglass.	1 pz	<b>MOORMAN</b>

									
<b>MK4413 *</b> Nero	<b>MK4493</b> Nero tramato	<b>MK4821</b> Carbone	<b>MK4464</b> Antracite	<b>MK4864</b> Grigio ardesia	<b>MK4771</b> Grigio scuro	<b>MK4822</b> Grigio seta	<b>MK4452</b> Grigio nebbia	<b>MK4881</b> Grigio vinaccia	<b>MK4220 *</b> Superwhite
									
<b>MK4470 *</b> Bianco fant.	<b>MK4224 *</b> Bianco	<b>MK4225 *</b> Bianco Neve	<b>MK4210</b> Bianco stella	<b>MK4480</b> Bianco f. tramato	<b>MK4702</b> Bianco cotone	<b>MK4720</b> Bianco marmo	<b>MK4750</b> Bianco cocco	<b>MK4760</b> Bianco cristallo	<b>MK4808</b> Seta
									
<b>MK4215 *</b> Bianco latte	<b>MK4751 *</b> Bianco avorio	<b>MK4213</b> Bianco fior.	<b>MK4221 *</b> Bianco antico	<b>MK4809</b> Bianco titanio	<b>MK4450N *</b> Bianco zinco	<b>MK4481</b> Avorio tramato	<b>MK4255</b> Bianco tramato	<b>MK4238N</b> Crema	<b>MK4240 *</b> Panna
									
<b>MK4729</b> Beige	<b>MK4407</b> Sabbia	<b>MK4453</b> Biscotto	<b>MK4485</b> Canapa	<b>MK4463</b> Marrone ocra	<b>MK4472</b> Cioccolato	<b>MK4834</b> Noce	<b>MK4419</b> Caffè	<b>MK4709</b> Espresso	<b>MK4835</b> Vinaccia
									
<b>MK4773</b> Rosa antico	<b>MK4469</b> Rosso oriente	<b>MK4777</b> Rosso cinabro	<b>MK4794</b> Rosso mela	<b>MK4746</b> Rosso ciliegia	<b>MK4788</b> Rosso granata	<b>MK4882</b> Lampone	<b>MK4466</b> Rosso traffico	<b>MK4415</b> Amaranto trama.	<b>MK4782</b> Pesca
									
<b>MK4482</b> Albicocca chiaro	<b>MK4483</b> Vaniglia	<b>MK4826</b> Giallo zaff.	<b>MK4762</b> Giallo mais	<b>MK4860</b> Giallo kaki	<b>MK4878</b> Verde pallido	<b>MK4411</b> Verde cachi	<b>MK4490</b> Verde past.	<b>MK4883</b> Verde smeraldo	<b>MK4465</b> Verde felce
									
<b>MK4460</b> Verde militare	<b>MK4770</b> Blu notte	<b>MK4473</b> Blu denim	<b>MK4796</b> Blu Prussia	<b>MK4795</b> Blu	<b>MK4836</b> Blu Persia	<b>MK4468</b> Ciano	<b>MK4769</b> Blu reale	<b>MK4830</b> Carta zucchero	<b>MK4495</b> Azzurro

\* Sfusi Super Jumbo e XXL: minimo 5 fogli misti della stessa misura

## Cream Core

Acid free Misura 81,5x120 cm - spessore 1,4 mm



MK5413 Nero



MK5225 Bianco Neve

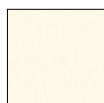

MK5450 Bianco zinco

<b>Anima Crema</b> - 81,5x120 cm		
1,3 mm	10 fogli	<b>MK...</b>
	sfuso	<b>MK...-S</b>

## Vergé Tramato

Acid free Misura 81,5x120 cm spessore 1,4 mm

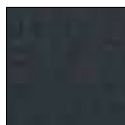

MK4493 Nero tramato



MK4480 Bianco fumo tramato



MK4255 Bianco tramato



MK4238N Crema tramato

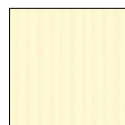

MK4481 Avorio tramato

<b>Anima Bianca</b> - 81,5x120 cm		
1,3 mm	10 fogli	<b>MK...</b>
	sfuso	<b>MK...-S</b>

## Total black

Acid free Misura 102x153 cm - spessore 1,7 mm



MK876413.XXL

<b>Anima Nera</b> - 102x153 cm		
1,7 mm	5 fogli	<b>MK...</b>
	sfuso	<b>MK...-S</b>

## Pergamenati

Acid free Misura 81,5x120 cm - spessore 1,4 mm

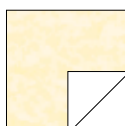

MK4281 Crema

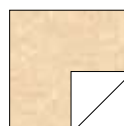

MK4284 Sughero

<b>Anima Bianca</b> - 81,5 x 120 cm		
1,3 mm	10 fogli	<b>MK...</b>
	sfuso	<b>MK...-S</b>

## Velluto

Acid free Misura 81,3x101,6 cm spessore 1,7 mm



MK7111 Verde Sc.



MK7113 Blu



MK7116 Rosso

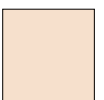

MK7132 Conchiglia



MK7134 Pistacchio



MK7136 Salmone



MK7140 Azzurro



MK7164 Sabbia

<b>Anima colorata</b> - 81,3x101,6 cm		
1,7 mm	5 fogli	<b>MK...</b>
	sfuso	<b>MK...-S</b>

## Bianco Anima Nera

Acid free Misura 81,3x101,6 cm - spessore 1,7 mm

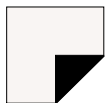

MK66224 Bianco



MK66450 Bianco Zinco

<b>Anima Nera</b> - 81,3 x 101,6 cm		
1,7 mm	5 fogli	<b>MK...</b>
	sfuso	<b>MK...-S</b>

## Doubleface

Acid free - spessore 1,5 mm - 81,5x120 cm serie di 3 colori nelle tonalità del bianco, retro bianco. La caratteristica speciale di questa serie è la reversibilità (doubleface).

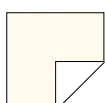

MK2415 Bianco / Bianco Latte

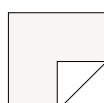

MK2440 Bianco / Panna

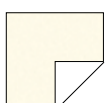

MK2450 Bianco / Bianco Zinco

<b>Anima Bianca</b> - 81,5 x 120 cm		
1,5 mm	10 fogli	<b>MK...</b>
	sfuso	<b>MK...-S</b>

## Doubleface Altissimo spessore

Acid free - spessore 3,2 mm - 81,5x120 cm serie di 3 colori nelle tonalità del bianco, retro bianco. La caratteristica speciale di questa serie è la reversibilità (doubleface).

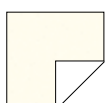

MK2415-32 Bianco Latte

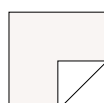

MK2440-32 Panna

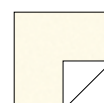

MK2450-32 Bianco Zinco

<b>Anima Bianca</b> - 81,5 x 120 cm		
3,2 mm	5 fogli	<b>MK...</b>
	sfuso	<b>MK...-S</b>

## 3 Colori fondamentali, in 3 spessori e 2 misure

### Bianco Latte - Formato 81,5x120 cm Anima Bianca, Acid Free

1,4 mm	10 fogli	<b>MK4215</b>
	sfuso	<b>MK4215-S</b>
2,2 mm	10 fogli	<b>MK4215/22</b>
	sfuso	<b>MK4215/22-S</b>
3,2 mm	5 fogli	<b>MK4215/32</b>
	sfuso	<b>MK4215/32-S</b>

### Bianco Latte - Formato 102x153 cm - Jumbo Anima Bianca, Acid Free

1,4 mm	5 fogli	<b>MK4215.XXL</b>
	sfuso	<b>MK4215.XXL-S</b>
2,2 mm	5 fogli	<b>MK4215/22.XXL</b>
	sfuso	<b>MK4215/22.XXL-S</b>
3,2 mm	5 fogli	<b>MK4215/32.XXL</b>
	sfuso	<b>MK4215/32.XXL-S</b>

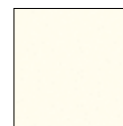

MK4215/... Bianco latte

### Neve - Formato 81,5x120 cm Anima Bianca, Acid Free

1,4 mm	10 fogli	<b>MK4225</b>
	sfuso	<b>MK4225-S</b>
2,2 mm	10 fogli	<b>MK4225/22</b>
	sfuso	<b>MK4225/22-S</b>
3,2 mm	5 fogli	<b>MK4225/32</b>
	sfuso	<b>MK4225/32-S</b>

### Neve - Formato 102x153 cm - Jumbo Anima Bianca, Acid Free

1,4 mm	5 fogli	<b>MK4225.XXL</b>
	sfuso	<b>MK4225.XXL-S</b>
2,2 mm	5 fogli	<b>MK4225/22.XXL</b>
	sfuso	<b>MK4225/22.XXL-S</b>
3,2 mm	5 fogli	<b>MK4225/32.XXL</b>
	sfuso	<b>MK4225/32.XXL-S</b>

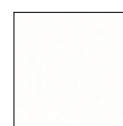

MK4225/... Bianco Neve

### Nero - Formato 81,5x120 cm Anima Bianca, Acid Free

1,4 mm	10 fogli	<b>MK4413</b>
	sfuso	<b>MK4413-S</b>
2,2 mm	10 fogli	<b>MK4413/22</b>
	sfuso	<b>MK4413/22-S</b>
3,2 mm	5 fogli	<b>MK4413/32</b>
	sfuso	<b>MK4413/32-S</b>

### Nero - Formato 102x153 cm - Jumbo Anima Bianca, Acid Free

1,4 mm	5 fogli	<b>MK4413.XXL</b>
	sfuso	<b>MK4413.XXL-S</b>
2,2 mm	5 fogli	<b>MK4413/22.XXL</b>
	sfuso	<b>MK4413/22.XXL-S</b>
3,2 mm	5 fogli	<b>MK4413/32.XXL</b>
	sfuso	<b>MK4413/32.XXL-S</b>



MK4413/... Nero



Descrizione Conf. € Codice

## Museum 100% Alfacellulosa - Doubleface (Cartoncino colorato in entrambi i lati)

### Bianco - misura 90X120

0,5 mm - gr/mq 400	10 fogli sfuso	MM311/05 MM311/05-S
1,5 mm - gr/mq 1000	10 fogli sfuso	MM311/15 MM311/15-S
1,9 mm - gr/mq 1200	5 fogli sfuso	MM311/19 MM311/19-S
2,6 mm - gr/mq 1600	5 fogli sfuso	MM311/26 MM311/26-S
3,2 mm - gr/mq 2000	5 fogli sfuso	MM311/32 MM311/32-S

### Bianco Super Jumbo - 120x160 cm

1,6 mm - gr/mq 1200	5 fogli sfuso *	MM311/16.XXL MM311/16.XXL-S
2,2 mm - gr/mq 1600	5 fogli sfuso *	MM311/22.XXL MM311/22.XXL-S

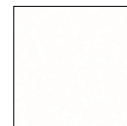

MM311/...  
Bianco

### Naturale - misura 90X120

0,5 mm - gr/mq 400	10 fogli sfuso	MM351/05 MM351/05-S
1,5 mm - gr/mq 1000	10 fogli sfuso	MM351/15 MM351/15-S
1,9 mm - gr/mq 1200	5 fogli sfuso	MM351/19 MM351/19-S
2,6 mm - gr/mq 1600	5 fogli sfuso	MM351/26 MM351/26-S
3,2 mm - gr/mq 2000	5 fogli sfuso	MM351/32 MM351/32-S

### Naturale Super Jumbo - 120x160 cm

1,6 mm - gr/mq 1200	5 fogli sfuso *	MM351/16.XXL MM351/16.XXL-S
2,2 mm - gr/mq 1600	5 fogli sfuso *	MM351/22.XXL MM351/22.XXL-S

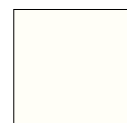

MM351/...  
Naturale

### Crema - misura 90x120 cm

1,9 mm - gr/mq 1200	5 fogli sfuso	MM331/19 MM331/19-S
2,6 mm - gr/mq 1600	5 fogli sfuso	MM331/26 MM331/26-S
3,2 mm - gr/mq 2000	5 fogli sfuso	MM331/32 MM331/32-S

### Crema Jumbo - misura 101x152 cm

1,9 mm - gr/mq 1200	5 fogli sfuso	MM331/19.XXL MM331/19.XXL-S
---------------------	---------------	--------------------------------

NEW

MM321/  
Crema

### SuperWhite - misura 90x120 cm

1,9 mm - gr/mq 1200	5 fogli sfuso	MM381/19 MM381/19-S
2,6 mm - gr/mq 1600	5 fogli sfuso	MM381/26 MM381/26-S
3,2 mm - gr/mq 2000	5 fogli sfuso	MM381/32 MM381/32-S

### SuperWhite Jumbo - misura 101x152 cm

1,9 mm - gr/mq 1200	5 fogli sfuso	MM381/19.XXL MM381/19.XXL-S
---------------------	---------------	--------------------------------

NEW

MM331/  
Superwhite

## PASSE-PARTOUT, PANNELLI 4MOUNT ADESIVO E CRILEX TRASPARENTE TAGLIATI A MISURA STANDARD

					Codici
Misura Esterna	Misura Finestra	Misura Bordi cm	Finestra Formato Din	N° pezzi confezione	
13x18	9x13	2-2,5	A6	12	...1318
18x24	10x15	4-4,5	A6	12	...1824
20x30	13x18	3,5-6	A5	12	...2030
21x29,7	13x18	4-6	A5	12	...2129
24x30	15x20	4,5-5	A5	6	...2430
30x40	20x29,7	4,5-5	A4	6	...3040
40x50	30x40	5-5	A3	6	...4050
50x60	40x50	5-5		6	...5060
50x70	40x60	5-5	A2	6	...5070
60x80	50x70	5-5		6	...6080

Misura reale finestra: 4 mm inferiore alla misura indicata, così da poter fissare la foto.

Composizione del codice: abbinare tipo di pass alla misura, ad esempio MK4215-2030 è il Pass MK 4215 misura esterna cm 20x30

\* Sfusi Super Jumbo e XXL: minimo 5 fogli misti della stessa misura

Descrizione Conf. € Codice



La gamma completa di cartoni per passe-partout offre varie combinazioni di colori e superfici. Composti da un'anima bianca in pura cellulosa, molto tenera, che permette uno smusso perfetto e da una superficie colorata ad immersione che non varia all'esposizione alla luce. Infatti tutti i cartoncini Canson, ed in particolare la serie Mi-Teintes, oltre alla realizzazione di passe-partout sono degli ottimi supporti da disegno. I cartoncini Canson sono garantiti senza acido e conformi alla norma ISO 9706. Sono certificati ad "elevata qualità di conservazione" e sono stati scelti dai più grandi musei nazionali: Louvre, Centro Georges Pompidou (Parigi), Hermitage (San Pietroburgo), Pouchkine (Mosca), Musei del Vaticano.

## Mi-Teintes

Colorazione opaca, in tinta unita o screziata, superficie gofrata.

Misura 80 x 120 Spessore 1,5 mm.

5 fogli

CA. ...

sfuso

CA. ...-S

Misura 100 x 150. Spessore 1,5 mm - gr/mq 1020

5 fogli

CA.335XXL

sfuso

CA.335XXL-S

CA.110 Giglio	CA.111 Avorio	CA.112 Conchiglia	CA.120 Grigio perla	CA.122 Grigio flanella	CA.140 Blu indaco	CA.335 CA.335XXL Bianco	CA.336 Tabacco	CA.340 Canapa chiara	CA.343 Grigio Trianon	CA.345 Grigio ardesia
CA.425 Nero	CA.429 Grigio fumo	CA.431 Grigio screziato	CA.448 Verde oceano	CA.490 Blu chiaro	CA.501 Marrone scuro	CA.502 Avana chiaro	CA.506 Papavero	CA.575 Verde biliardo	CA.590 Oltremare	CA.595 Blu turchese

## Concerto

Superficie tramata, anima bianca, misura 80x120, spessore 1,5mm

5 fogli

CA. ...

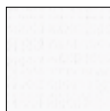

sfuso

CA. ...-S

CA.111K  
Bianco tramato

CA.191K  
Nero tramato

## Ingres Vidallon

Colorazione opaca, anima bianca, superficie ruvida, misura 80x120, spessore 1,5 mm

5 fogli

CA. ...

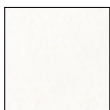

sfuso

CA. ...-S

CA.51 Bianco sporco

CA.1 Bianco

CA.50 Nero



4Mount 5 mm Bianco adesivo



Crilex 1,8 mm trasparente

Codici

Codici

	258/105-1318		278-1318
	258/105-1824		278-1824
	258/105-2030		278-2030
	258/105-2129		278-2129
	258/105-2430		278-2430
	258/105-3040		278-3040
	258/105-4050		278-4050
	258/105-5060		278-5060
	258/105-5070		278-5070
	258/105-6080		278-6080

## Cartone Conservazione Bianco

Bianco. Misura 80x120 cm - 100% pura cellulosa, incollato con colla neutra. Assenza di acidi, iserva alcalina, trattamento antimuffa



CA.M ... B.

Spessore 0,6 mm - gr/mq 415	10 fogli	CA.M 6 B.
	sfuso	CA.M 6 B.-S
Spessore 1,2 mm - gr/mq 810	5 fogli	CA.M 12 B.
	sfuso	CA.M 12 B.-S
Spessore 1,8 mm - gr/mq 1220	5 fogli	CA.M 18 B.
	sfuso	CA.M 18 B.-S
Spessore 2,4 mm - gr/mq 1630	5 fogli	CA.M 24 B.
	sfuso	CA.M 24 B.-S
Spessore 3,0 mm - gr/mq 2040	5 fogli	CA.M 30 B.
	sfuso	CA.M 30 B.-S
Spessore 2,4 mm - gr/mq 1630 - 100x140cm	5 fogli	CA.M 24 B. XXL
	sfuso	CA.M 24 B. XXL-S
Spessore 3,0 mm - gr/mq 2040 - 100x140cm	5 fogli	CA.M 30 B. XXL
	sfuso	CA.M 30 B. XXL-S

## Colorline - Canson

Cartoncino da 220 gr/mq, misura cm 70x100, Acid-free, qualità di conservazione conforme alla norma ISO 9706. Colorato in massa, un lato liscio e uno ruvido. Ideale per passepartout leggeri o per doppi filetti, come pure per disegni e schizzi: lato liscio per pennarello e marcatore, lato ruvido per tempera, acquarello, disegno a matita, carboncini e pastelli.

In confezione da 25 fogli dello stesso colore 25 fogli CA...

Colori a scelta, minimo 25 fogli totali sfuso CA... - S



CC001  
Bianco



CC002  
Crema



CC038  
Nero

\* Sfusi XXL: minimo 5 fogli misti

Descrizione	Conf.	€	Codice
-------------	-------	---	--------

### Taglierina "LOGAN 3 STEEP"

per passe-partout a smusso ovali e tondi.

Strumento semplice ed economico per la realizzazione di passe-partout a smusso, sia ovali che tondi. Formata da un corpo centrale di materiale plastico, è munita di 4 punte che ne permettono il perfetto ancoraggio al cartoncino da tagliare. Su di un'asta millimetrata scorre un sistema di taglio a 45°, che viene posizionato sulla misura minore dell'ovale da tagliare (a 28 cm per un ovale 28x35). All'interno della piastra, su un'apposita scala millimetrata, andrà invece regolata la misura di differenza fra il diametro maggiore e minore dell'ovale (a 7 cm per un ovale 28x35). Attenzione: la differenza tra diametro maggiore e minore non può superare gli 8 cm.

Misure per ovali: minimo 8x12 cm, massimo 50x58 cm

Misure per tondi: minimo 12 cm, massimo 50 cm

1 pz

270/000



Lame ricambio per "LOGAN 3 STEEP"

20 pz

270/010



### Taglierina manuale "LOGAN 4000"

Taglierina a smusso manuale dotata di astina millimetrata scrivente per una rapida e precisa tracciatura delle linee di taglio. Usare una stecca come guida durante il taglio.

1 pz

270/100



### Taglierina "LOGAN TEAM SISTEM"

Taglierina a smusso "Logan 2000" dotata di stecca-binario da 100 cm.

1 pz

270/200



### Taglierina "LOGAN SIMPLEX ELITE"

È la versione più semplice della taglierina professionale. Il piano di taglio è munito di una barra di messa-squadra e di una riga-binario dove scorre l'attrezzo di taglio che può essere sia a 45° per il taglio a smusso, che diritto per la squadratura del passe-partout. La larghezza di quest'ultimo viene impostata tramite un'apposita barra scorrevole. È dotata inoltre di inizio e fine corsa per la realizzazione di passe-partout in serie. Misura esterna massima del passe-partout 101,5 cm.

1 pz

270/300



Lame ricambio per:

"LOGAN 4000"

"LOGAN TEAM SISTEM"

"LOGAN SIMPLEX ELITE"

100 pz

270/301



### Taglierina "LOGAN FRAMER'S EDGE"

Il funzionamento è lo stesso della "Logan Simplex" pur trattandosi però di una macchina più robusta ed affidabile. Munita di un apposito congegno permette la realizzazione del passe-partout senza doverlo precedentemente tracciare. Misura esterna massima del passe-partout 120 cm.

1 pz

270/400

Lame ricambio per:

"LOGAN FRAMER'S EDGE"

100 pz

270/401



Descrizione	Conf.	€	Codice
-------------	-------	---	--------

### "MAT-PRO" Taglierina con basamento per il taglio a smusso

La Valiani "Mat-Pro" è una nuova macchina da taglio manuale che permette di eseguire con facilità svariati tipi di taglio. La "Mat-Pro" taglia sul lato buono del cartone aperture singole, multiple, doppie o triple pre-assemblate ed incisioni senza dover rimuovere il cartone dalla macchina.

MAT-PRO 120	1 pz		<b>270/620</b>
MAT-PRO 150	1 pz		<b>270/650</b>
Kit montaggio a parete per MAT-PRO 120 e MAT-PRO 150	1 pz		<b>270/652</b>

La **squadratrice** è un optional usato per tagliare e rifilare a misura i cartoncini. Questo accessorio è fornito con una battuta, una barra millimetrata per la misurazione e con il bloccaggio pneumatico. La squadratrice è usata per preparare i cartoncini al lavoro e può tagliare anche il 4Mount. Le lame usate per la squadratrice sono le stesse della "Mat-Pro". La lama è bloccata dal magnete nell'apposito porta lama.

Squadratrice per MAT-PRO 120	1 pz		<b>270/621</b>
Squadratrice per MAT-PRO 150	1 pz		<b>270/651</b>

### Lame per macchine Valiani "MAT-PRO" e "ASTRA" per taglio diritto e inclinato e taglio diritto per elettroniche - MOD. L100

100 pz **270/661**

### Lame per macchine elettroniche, taglio inclinato - MOD. L100B

100 pz **270/662**

### KEENCUT "EXCALIBUR 5000" - 160 cm

Questa macchina è progettata per il taglio in verticale di tutti i materiali in fogli usati nel mondo dell'incorniciatura e della comunicazione visiva. Lavorando in verticale offre un notevole risparmio di spazio e di tempo. Taglia materiali in lastre in modo facile, netto ed accurato. Il dispositivo di fermo super serraggio tiene fermi anche materiali spessi ed a qualsiasi angolo richiesto, mentre la riga trasparente posta lungo la linea di taglio, permette il facile allineamento con i segni del disegno, o di registrazione.

La "Excalibur 5000" è ideale per tagliare fogli fino ad un max di 13 mm, di: passe-partout, cartone pesante, cartone corrugato, plastica a cera d'api e corrugata, pannelli di schiuma espanso PVC, pannelli con centro di espanso (4Mount), lastre di truciolato ed MDF fino a 3 mm, incisione del vetro fino a 6 mm.

#### Caratteristiche:

- la testa di taglio scorre in maniera lineare su di una slitta attraverso deicuscinetti, in modo da produrre dei tagli perfetti
- braccio di squadatura unico per la facile installazione e rettilinea garantita per l'intera lunghezza
- Il taglio viene reso facile utilizzando due stop di protezione arrestabili
- una singola vite ad alette regola rapidamente, permanentemente e perfettamente la squadatura al momento dell'installazione
- la testa di taglio per singolo uso con lama di utilità intercambiabile, lama per incisione di plastica ed accessorio per il taglio del vetro montato sulla testa di scorrimento inferiore
- una taglierina per lavori pesanti, a doppia testa, è montata sulla testa di scorrimento superiore. Questa taglia facilmente lastre di truciolato, masonite, MDF e plastica rivestita di alluminio. Il tutto in una unica passata e con il minimo sforzo, senza distorsione e senza polvere.

\* La taglierina "Excalibur 5000" viene fornita completa delle apposite staffe per il montaggio a muro. Grazie al kit, opzionale, di supporto da pavimento, la macchina può essere installata in ogni punto del laboratorio.

KEENCUT "EXCALIBUR 5000" - 160 cm	1 pz		<b>271/000</b>
-----------------------------------	------	--	----------------

*Kit supporto da pavimento	1 pz		<b>271/009</b>
Lame per il taglio del cartone conf. 100 pz	100 pz		<b>271/010</b>

#### Ricambi:

Testa di ricambio per taglio mdf	1 pz		<b>271/012</b>
Rotellina di ricambio per taglio del vetro	1 pz		<b>271/013</b>
Testina porta rotellina taglio vetro completa di molla	1 pz		<b>271/014</b>
Molla di ritorno testa di taglio	1 pz		<b>271/015</b>
Pattino in Teflon	1 pz		<b>271/016</b>

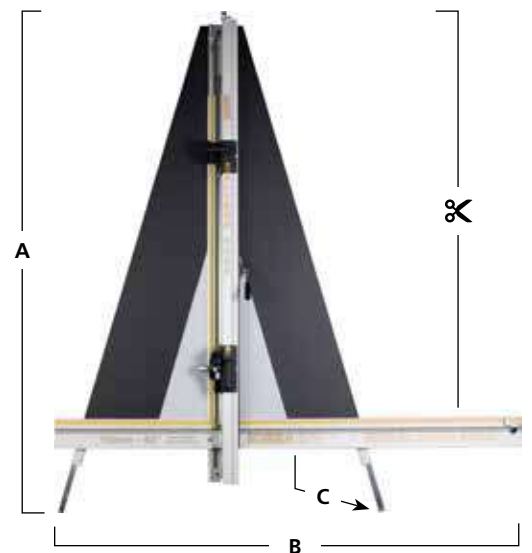
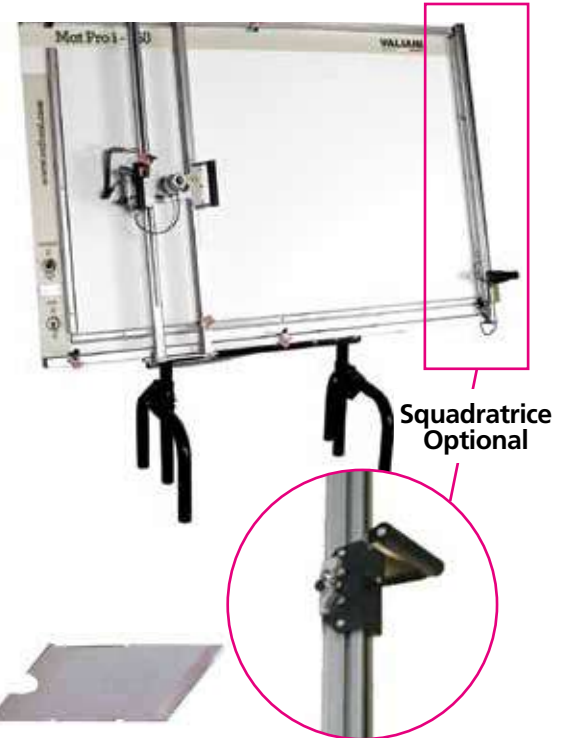

✂ Luce di taglio cm	<b>160</b>
A cm	<b>244</b>
B cm	<b>213</b>
A muro - Standard - C cm	<b>30-40</b>
A pavimento - Optional - C cm	<b>80-90</b>



271/014

271/015

271/016

Descrizione	Conf.	€	Codice
-------------	-------	---	--------

## Conservazione

**Sempre più anche il mondo dell' incorniciatura è sensibile ai problemi legati alla conservazione delle opere d'arte, documenti e opere di carattere affettivo.**

La carta, essendo un materiale igroscopico, tende ad assorbire umidità, sporco, residui di collanti... per questo motivo va protetta dagli agenti atmosferici e va trattata con prodotti specifici, con cartoncini per passe-partout, cartoni da retro, adesivi e biadesivi, possibilmente Acid Free a PH-Neutro. Va poi protetta con vetri o plexiglass museali, che bloccano i raggi UV, causa del veloce deterioramento della carta.

**Caratteristiche e definizione dei prodotti utilizzati per il trattamento delle opere d'arte:** L'**acido** è una sostanza in grado di formare ioni di idrogeno una volta disciolto in acqua. Gli acidi possono indebolire la cellulosa della carta, cartone e stoffa e possono essere presenti intenzionalmente, usando ingredienti di bassa qualità; **Acid-Free**, in chimica i materiali che hanno un pH di 7,0 o superiore sono considerati senza acido. Tali materiali possono essere prodotti da qualsiasi fonte di fibra di cellulosa (cotone e legno, tra gli altri), da cui viene eliminato l'acido attivo della polpa solo se vengono prese misure idonee durante la produzione. Tuttavia una carta o un cartone può essere senza acido immediatamente dopo la fabbricazione, ma con il tempo la presenza di cloro residuo dallo sbiancamento, solfato di alluminio da calibro o sostanze inquinanti nell'atmosfera, possono portare alla formazione di acido a meno che la carta non sia stata tamponata con una sostanza alcalina; **Migrazione acida**, il trasferimento di acido quando i due materiali sono in contatto. Ad esempio, l'acido può migrare da materiali di imballaggio o supporto, dal legno della cornice, da scatole e altri contenitori che ospitano un documento, un libro o un manufatto; **PH** (presenza di idrogeno), in chimica, il pH è una misura della concentrazione di ioni idrogeno, che è una misura di acidità o alcalinità. La scala del pH va da 1 a 14, mentre 7 è a pH neutro, i numeri inferiori a 7 indicano che l'acidità è crescente e con 1 è più acida, i numeri sopra 7 indicano l'aumento di alcalinità, con 14 che è più alcalino. La carta con un pH inferiore a 5 è considerata altamente acida.

### Lineco PH Testing Pen

Pennarello tester per verificare in maniera molto semplice se il vs materiale cartaceo è acido, alcalino o neutro. Testare la carta su un angolo e possibilmente sul lato stampato: sul rovescio potrebbe avere un differente trattamento (coating). Se il segno risulterà sul giallo, la carta è acida, se sul violetto la carta è basica. La punta della penna con il tempo potrebbe virare al viola, ma questo non ne pregiudica il funzionamento.

1 pz	273/000
------	---------

### Lineco Document Cleaner

Ideale per la pulizia delle stampe, si tratta di un sacchetto in tessuto contenente dei granuli di gomma finemente macinata. Strofinare con un movimento circolare il "Pad" sul documento da pulire, per poi eliminare i granuli con l'uso di un pennello o spazzola morbidi.

1 pz	273/005
------	---------

### Wishab akapad Cleaning Sponge

Spugne per la pulizia di documenti, ideali per il restauro. Realizzate da un unico blocco di schiuma polimerica, supportata da un blocchetto blu per la manipolazione. In blocchetti da 90x67x43 mm, da conservare al buio per mantenere inalterate le sue qualità.

**Wishab Bianca extra morbida:** ha una formulazione a livello da archivio.

1 pz	273/007
------	---------

**Wishab Gialla Standard:** è ideale per la pulizia a secco e sicura di carta, cartoncino, cornici, etc.

1 pz	273/008
------	---------

### Lineco Museum Mounting Kit

Kit comprendente tutti i materiali necessari al trattamento base per la conservazione:

1 barattolo da 55 gr di colla di amido di mais	1 pz	273/010
1 rotolo di carta Mulberry (carta di riso), utile a creare circa 150 cerniere		
1 rotolo di Lino da 25 mm x 2,50 mt		
1 foglio di poliestere		
1 carta assorbente libretto di istruzioni		

### Nastri Autoadesivi, Acid Free e PH-Neutro

**Nella stagione fredda i materiali autoadesivi, come pure le stampe ed i pannelli, devono raggiungere la temperatura ambiente prima di essere utilizzati.**

#### Lineco Linen Hinging Tape - autoadesivo

Nastro in cotone bianco extra forte da 68 gr/mq con adesivo a base acqua a PH-Neutro. Particolarmente adatto per fissare il pass al cartone da retro.

Rotoli da mm 32x46 mt	1 pz	273/020
-----------------------	------	---------

#### Lineco Abaca.sa Paper Hinging Tape - autoadesivo

Detta anche Canapa di Manila, è un tessuto molto resistente ed elastico in modo da aderire perfettamente anche su superfici ruvide e pesanti con una minima distorsione. Spalmata con colla a base acqua e priva di acidi, non ingiallisce nel tempo. Ideale per stampe a getto d'inchiostro, normalmente molto sensibili all'acqua

Rotoli da mm 22x 46 mt	1 pz	273/021
------------------------	------	---------

#### Lineco Hinging Tape - autoadesivo

Tessuto molto fine, adatto per fissare stampe leggere e semi trasparenti. Si rimuove con alcool, previa prova su una piccola parte dell'opera. Spalmata con colla a base acqua e priva di acidi, non ingiallisce nel tempo.

Rotoli da mm 25 x 30, mt	1 pz	273/022
--------------------------	------	---------

### Nastri attivabili con acqua, Acid Free e PH-Neutro

**Hanno la stessa funzione dei nastri autoadesivi, solo che anziché essere spalmati con un biadesivo hanno una "gommatura" PH-Neutro che si attiva con l'acqua. Si possono altresì rimuovere con acqua, previa prova su piccola parte dell'opera.**

#### Lineco Linen Hinging Tape - Gommato

Nastro in tessuto fine da 63 gr/mq, senza acido e con adesivo gommato PH-Neutro attivabile con acqua. Dopo averlo applicato esercitare una leggera pressione con un pieghetto d'osso e lasciare riposare per almeno 15 minuti.

Rotoli da mm 25 x 40 mt, 63 gr/mq	1 pz	273/030
-----------------------------------	------	---------

# LINECO

Produzione di materiali per il restauro e la conservazione.



Altri articoli li troverete in altre sezioni del presente catalogo, come:

**Retri 4Mount Acid Free a pag 36**  
**Cartoncini museali Canson per passepartout a pag 43**





Descrizione	Conf.	€	Codice
-------------	-------	---	--------

### Lineco Paper Hinging Tape - Gommato

Nastro gommato, attivabile e removibile con acqua, preferibilmente distillata. Carta a PH-Neutro e adesivo a PH-7,0. Ideale per montare stampe su pass.

Rotoli da mm 25 x 40 mt	1 pz		<b>273/031</b>
-------------------------	------	--	----------------

### Lineco Mulberry Hinging Tissue

Carta giapponese, fabbricata utilizzando la corteccia dell'albero Kozo, priva di fibre, priva di acidi e lignina. Molto forte anche se solo di 52 gr/mq, facile da piegare per creare angoli. Per adesivizzarla utilizzare pasta di metilcellulosa a freddo, oppure pasta di amido di riso o frumento dopo averle cotte.

Rotoli da mm 25 x 40 mt	1 pz		<b>273/035</b>
-------------------------	------	--	----------------

### Lineco Document Repair Tape - autoadesivo

Nastro sottile da 25 gr/mq, bianco, Acid Free, autoadesivo quasi trasparente quando applicato e liscio utilizzando il pieghetto d'osso. Adesivizzato su un lato con un adesivo butil-acrilato certificato senza acido, contiene una piccola percentuale di plastificante per renderlo più malleabile. Ideale per il restauro e per creare cerniere leggere, può essere rimosso con alcool previo test su una piccola porzione.

Rotolo da mm 25 x 30 mt	1 pz		<b>273/040</b>
-------------------------	------	--	----------------

### Lineco Transparent Mending Tissue - autoadesivo

Tessuto cartaceo Acid-Free molto sottile e quasi trasparente, non ingiallente e PH-Neutro. Lisciando bene il nastro attorno allo strappo, utilizzando un pieghetto d'osso, aiuta a rafforzare l'intera area. Removibile con solvente, previo test

Rotoli da mm 12 x 18 mt	1 pz		<b>273/041</b>
-------------------------	------	--	----------------

### Lineco Frame Sealing Tape - autoadesivo

Nastro in carta e alluminio Acid-Free, ideale per isolare la battuta della cornice dall'opera in modo da isolare l'acidità del legno. Si fissa in modo permanente al legno, così come ad altri materiali come cartone e metallo, anche su forme irregolari. Può essere rimosso solo con l'uso di acqueragia minerale; da non applicare direttamente sull'opera!

Rotoli da mm 32 x 26 mt, colore grigio	1 pz		<b>273/045</b>
Rotoli da mm 32 x 26 mt, colore bianco	1 pz		<b>273/046</b>

### Angoli e nastri protettivi.

Avendo una parte non adesivizzata evitano il contatto dell'adesivo all'opera. Lineco Self-Adhesive Polyester Corners Strisce di Poliestere per archivio o per montaggio per l'incorniciatura. Ad ogni estremità è presente un'area di adesivo non ingiallente che si fisserà al supporto, mentre la parte non adesiva sosterrà l'opera. Piegare e posizionare con cura sopra gli angoli dell'opera da montare; e quindi rimuovere la pellicola protettiva. L'adesivo non tocca mai l'opera da incorniciare.

mm 13 - conf 240 pz	1 conf.		<b>273/050</b>
mm 35 - conf 240 pz	1 conf.		<b>273/051</b>

### Lineco See-Thru Moulding Strips

Strisce in poliestere da 25 mm adesive solo su una fascia, che si fisserà al supporto, mentre l'altra sostiene l'opera senza che l'adesivo ne vada a contatto

lunghezza 10 cm, conf. da 60 pz	1 conf.		<b>273/055</b>
lunghezza 30 cm, conf. da 60 pz	1 conf.		<b>273/056</b>

### Lineco Pure Rice Starch

Colla di amido di riso in polvere, uno standard per il mondo della conservazione. Va cotta con acqua distillata, producendo una pasta fine e completamente reversibile.

Confezione da 57 gr.	1 pz		<b>273/070</b>
----------------------	------	--	----------------

### Lineco Pure Wheat Starch

Colla di amido di mais. Va cotta con acqua distillata, producendo una pasta fine e completamente reversibile.

Confezione da 57 gr.	1 pz		<b>273/071</b>
----------------------	------	--	----------------

### Lineco Methyl Cellulosa

Eccellente per la stabilità a lungo termine, da utilizzare per riparazioni su carta, lavorazioni artistiche e cerniere. Reversibile con acqua, Acid-Free, non tossica e ad asciugatura rapida. Eccellente per la stabilità a lungo termine.

Confezione da 42 gr.	1 pz		<b>273/072</b>
----------------------	------	--	----------------

### Lineco White Neutral PH Adhesive

Per lavori di conservazione e restauro, Acid-Free; a base di alcol polivinilico asciuga perfettamente all'aria. Impostazione rapida e ri-umidificabile sulla superficie, non screpola nel tempo. Può essere usato su tessuti, ma si consiglia prima di fare un test; non usare su foto e arte.

Confezione da 230 gr.	1 pz		<b>273/075</b>
-----------------------	------	--	----------------

### Biadesivo 3M Acid Free, per dispenser ATG 700 (per 6 mm serve l' adattatore)

6 mm x 33 mt	1 pz		<b>276/606</b>
	12 pz		<b>276/626</b>
12 mm x 33 mt	1 pz		<b>276/612</b>
	12 pz		<b>276/622</b>
19 mm x 33 mt	1 pz		<b>276/619</b>
	12 pz		<b>276/629</b>

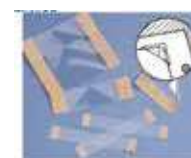



Descrizione	Conf.	€	Codice
-------------	-------	---	--------

**Filmoplast P:**

carta speciale adesiva trasparente (20 gr/mq), PH-NEUTRO. Ideale per la riparazione ed il fissaggio di stampe pregiate al passe-partout. Non ingiallisce, rimane elastico nel tempo ed è rimovibile a mezzo acqua.

20 mm x 50 m - in scatoletta dispenser	1 pz		<b>274/001</b>
13 mm x 50 m - rotolo sfuso	1 pz		<b>274/004</b>

**Filmoplast P 90:**

carta speciale da 50 gr/mq a fibra lunga, bianca, antistrappo, con collante a PH-NEUTRO.

20 mm x 50 m - in scatoletta dispenser	1 pz		<b>274/002</b>
13 mm x 50 m - rotolo sfuso	1 pz		<b>274/005</b>

**Filmoplast P 90/Plus:**

stesse caratteristiche del Filmoplast P90 ma con adesivo molto più forte a PH-NEUTRO.

20 mm x 50 m - in scatoletta dispenser	1 pz		<b>274/006</b>
--	------	--	----------------

**Filmoplast SH:**

tessuto in cotone bianco, adesivo, a filamenti sottili. Privo di solventi, PH-NEUTRO. Ideale per unire il passe-partout al cartone, come pure per sigillare lavori pregiati.

20 mm x 25 m - rotolo sfuso	1 pz		<b>274/003</b>
-----------------------------	------	--	----------------

**Pieghetto d'osso**

Indispensabile per pressare i nastri su superfici ruvide, come pure per levigare il taglio dei passe-partout.

1 pz		<b>274/010</b>
------	--	----------------

**Guanti in cotone** adatti per il lavoro di conservazione

Misura donna	1 paio		<b>274/050</b>
--------------	--------	--	----------------

12 paia		<b>274/051</b>
---------	--	----------------

Misura uomo	1 paio		<b>274/055</b>
-------------	--------	--	----------------

12 paia		<b>274/056</b>
---------	--	----------------

**Dispenser da tavolo, per scotch trasparente**

1 pz		<b>274/100</b>
------	--	----------------

Scotch trasparente, mm 15 x 66 mt in PPL	1 pz		<b>274/101</b>
	6 pz		<b>274/106</b>
	120 pz		<b>274/1120</b>

Scotch trasparente, mm 19 x 66 mt in PPL	1 pz		<b>274/201</b>
	6 pz		<b>274/206</b>
	96 pz		<b>274/296</b>

<b>Dispenser manuale mm 50</b> Utile per sigillare scatole.	1 pz		<b>274/300</b>
---	------	--	----------------

<b>Scotch avana</b> , mm 50 x 66 mt polipropilene solv.	1 pz		<b>274/301</b>
	6 pz		<b>274/306</b>
	36 pz		<b>274/336</b>

<b>Scotch trasparente</b> mm 50 x 132 mt, polipropilene	1 pz		<b>274/501</b>
	6 pz		<b>274/506</b>
	36 pz		<b>274/536</b>

**Umettatrice Cyklop:**

Distributore semi-automatico per carta gommata. Nell'apposita scala si imposta la misura desiderata e l'estrazione della carta si bloccherà alla misura stabilita. classica (gommata esternamente), americana (gommata internamente), senza e con fili di rinforzo (poliestere, fibre di rinforzo).

1 pz		<b>274/339</b>
------	--	----------------

**Carta gommata: 60 gr/mq** serve per sigillare il retro del quadro, evitando l'entrata di polvere e per presentare un lavoro esteticamente più curato. Va inumidita con l'apposito distributore-umettatore, oppure manualmente con una spugnetta.

		Colore Avana	Colore Bianco
Misura mm 40 x 200 mt	1 pz	<b>274/401</b>	<b>275/401</b>
	6 pz	<b>274/406</b>	<b>275/406</b>
	30 pz	<b>274/430</b>	<b>275/430</b>
Misura 60 mm x 200 mt	1 pz	<b>274/601</b>	<b>275/601</b>
	6 pz	<b>274/606</b>	<b>275/606</b>
	24 pz	<b>274/624</b>	<b>275/624</b>



274/004



274/001



274/002



274/005



274/006



274/003



Descrizione Conf. € Codice

### Nastro carta Adesivizzato per chiusura retro quadri , 60 gr/mq

		Colore Avana		Colore Bianco	
Misura mm 50 x 50 mt	1 pz		<b>275/700</b>		<b>275/800</b>
	6 pz		<b>275/706</b>		<b>275/806</b>
	36 pz		<b>275/736</b>		<b>275/836</b>

### Nastro gommato di altissima qualità Adatto a sigillare il retro dei quadri, onde evitare la penetrazione della polvere.

24 mm x 50 mt	1 pz		<b>275/025</b>
	12 pz		<b>275/125</b>
36 mm x 50 mt	1 pz		<b>275/038</b>
	12 pz		<b>275/138</b>

### Manico per film estensibile, utile per avvolgere aste sfuse, come pure per proteggere cornici confezionate.

1 pz		<b>274/700</b>
------	--	----------------

### Film estensibile, cm 10 - Rotoli da 300 gr.

Film estensibile, cm 10	1 pz		<b>274/701</b>
Film estensibile, cm 10	10 pz		<b>274/710</b>
Film estensibile, cm 10 + 1 manico omaggio.	55 pz + 1 pz		<b>274/755</b>
	274/700		

### Applica l'adesivo, riavvolgendo il nastro protettivo.

Può montare rotoli da 12 e 19 mm, da 33 e 55 mt. Per il 6 mm utilizzare l'apposito adattatore.

<b>ATG 700</b>	1 pz		<b>276/000</b>
<b>Adattatore</b> per utilizzo del nastro da 6 mm con dispenser <b>ATG 700</b>	1 pz		<b>276/605</b>

### Biadesivo 3M Acid Free, per dispenser ATG 700

6 mm x 33 mt - necessita di adattatori 276/605	1 pz		<b>276/606</b>
	12 pz		<b>276/626</b>
12 mm x 33 mt	1 pz		<b>276/612</b>
	12 pz		<b>276/622</b>
19 mm x 33 mt	1 pz		<b>276/619</b>
	12 pz		<b>276/629</b>

### Biadesivo per dispenser ATG 700

12 mm x 33 mt	1 pz		<b>276/012</b>
	12 pz		<b>276/112</b>
19 mm x 33 mt	1 pz		<b>276/019</b>
	12 pz		<b>276/119</b>

### Biadesivo riposizionabile per ATG 700

Supporto tessuto non tessuto con adesivo acrilico su un lato, aggressivo a lungo invecchiamento, e sul lato opposto un adesivo riposizionabile (tipo Post-it). La parte aggressiva aderisce anche sul metallo.

12 mm x 16,5 mt	1 pz		<b>276/013</b>
	12 pz		<b>276/113</b>

### Biadesivo per uso manuale

15 mm x 50 mt	1 pz		<b>277/515</b>
	12 pz		<b>277/615</b>
19 mm x 50 mt	1 pz		<b>277/519</b>
	12 pz		<b>277/619</b>

### Biadesivo Super Strong

Nastro biadesivo in schiuma per il montaggio e fissaggio permanente su quasi tutte le superfici lisce e leggermente irregolari. Rotolo da mm 25X25 mt, spessore 2,5 mm

25 mm x 25 mt	1 pz		<b>277/625</b>
---------------	------	--	----------------

### Filmoplast T autoadesivo

Nastro di Lino, spessore 0,24 mm, autoadesivo Acid-Free e resistente all'invecchiamento.

Ideale per la bordatura di pannelli, come il 4Mount ma anche di legno o altro materiale, come pure per ricoprire il dorso dei libri o per saldare in modo ottimale le piegature della prima e dell'ultima pagina.

31 mm x 10 mt			
Bianco	1 pz		<b>277/700</b>
Rosso	1 pz		<b>277/701</b>
Nero	1 pz		<b>277/702</b>

### Biadesivo in rotoli

adatto per adesivizzare superfici ampie

cm 65 x 50 mt	1 pz		<b>80.65.050</b>
cm 104 x 50 mt	1 pz		<b>80.104.050</b>
cm 130 x 50 mt	1 pz		<b>80.130.050</b>
cm 140 x 50 mt	1 pz		<b>80.140.050</b>

**PVC Adesivo** Nastro adesivo di PVC spessore 0,2 mm, ideale per rifinire il bordo di pannelli di 4Mount, come pure tele intelaiate. Si rifila facilmente con un cutter, per cui si possono rivestire pannelli più sottili della larghezza del nastro per poi rifilarlo.

10 mm x 50 mt Bianco			<b>277/710</b>
20 mm x 50 mt Bianco			<b>277/720</b>
10 mm x 50 mt Nero			<b>277/810</b>
20 mm x 50 mt Nero			<b>277/820</b>



4Board

Bianco 10 mm    Bianco 20 mm    Nero 10 mm    Nero 20 mm

Descrizione	Conf.	€	Codice
<b>Crilex</b> Materiale plastico trasparente adatto ad essere utilizzato al posto del vetro. Dato il suo basso peso specifico ed il fatto di essere infrangibile, diventa indispensabile per quadri particolarmente grandi o laddove l'opera va esposta in ambienti pubblici (ad es. Hotel) dove la caratteristica antinfortunistica diventa importante se non indispensabile. La lastra di Crilex viene fornita protetta da un foglio di film per lato. Caratteristiche tecniche: peso specifico: 1,05 kg/mq			
misura cm 70x100 - spessore 1,8 mm	10 pz		<b>278/70100</b>
misura cm 100x140 - spessore 1,8 mm	10 pz		<b>278/100140</b>
<b>Crilex antiriflesso</b>			
misura cm 70x100 - spessore 1,5 mm	10 pz		<b>279/70100</b>
misura cm 100x140 - spessore 1,5 mm	10 pz		<b>279/100140</b>

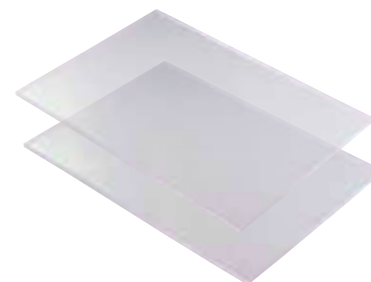

## Righe e piani di taglio - lavorazione vetro

### Supporti da taglio bifacciali - colore rosso/grigio

La particolare struttura del materiale con cui sono composti, permette la penetrazione della lama, senza subirne un taglio. Ideale quindi per ottenere dei perfetti tagli, quali riquadri di una foto, ecc. Ideato per tagli leggeri, non sopporta però tagli decisi quali per cartoni da retro ecc. Per facilitare le operazioni di taglio, la superficie è millimetrata e goniometrata.

Misura 45 x 60 cm	1 pz		<b>281/4560</b>
Misura 60 x 90 cm	1 pz		<b>281/6090</b>
Misura 90 x 120 cm	1 pz		<b>281/90120</b>

### Tagliavetro giapponese "NIKKEN"

Con serbatoio trasparente per l'olio. Tagliavetro professionale per un netto e preciso taglio del vetro.

1 pz **281/000**

### Kleen Pro Ultra - flacone spray 750 ml

Detergente professionale per vetri e sintetici quali plexiglass, crilex, ecc.

1 pz **281/001**  
12 pz **281/012**

### Panno in microfibra Microtech

Panno antistatico cm 40x40 ideale per la pulizia dei vetri e per togliere la polvere.

1 pz **281/002**

### Squadra a "L" per taglio vetro ed esterno passe-partout

Misura 50 x 22 cm	1 pz		<b>281/1050</b>
Misura 60 x 26 cm	1 pz		<b>281/1060</b>
Misura 80 x 31 cm	1 pz		<b>281/1080</b>
Misura 105 x 35 cm	1 pz		<b>281/1105</b>
Misura 135 x 40 cm	1 pz		<b>281/1135</b>

### Squadra per taglio in serie, ideale anche per la sezionatura delle lastre di vetro e specchio.

larghezza massima taglio cm 60x60	1 pz		<b>281/070</b>
larghezza massima taglio cm 70x80	1 pz		<b>281/071</b>
larghezza massima taglio cm 70x100	1 pz		<b>281/072</b>

### Squadra a L con braccio

cm 70	1 pz		<b>281/080</b>
cm 90	1 pz		<b>281/081</b>
cm 110	1 pz		<b>281/082</b>
cm 125	1 pz		<b>281/083</b>

Tagliavetro circolare, diametro max 60 cm	1 pz		<b>281/2060</b>
Tagliavetro circolare, diametro max 120 cm	1 pz		<b>281/2120</b>

Rosetta di ricambio, con 6 rotelline tagliavetro	1 pz		<b>281/2000</b>
Pinze per vetro in lega leggera	1 pz		<b>281/2001</b>
Doppia mola in "Carbondurum" per vetri, 13 cm serve per smussare il filo tagliente del vetro, fino ad uno spessore max di 15 mm	1 pz		<b>281/2002</b>
Pietra ricambio per doppia mola (conf. singolo pezzo)	1 pz		<b>281/2003</b>
Lima piana in "Carbondurum" per molare vetro. Le due superfici hanno grana differente che permettono di sgrassare e poi rifinire. Lunghezza 25 cm	1 pz		<b>281/2004</b>

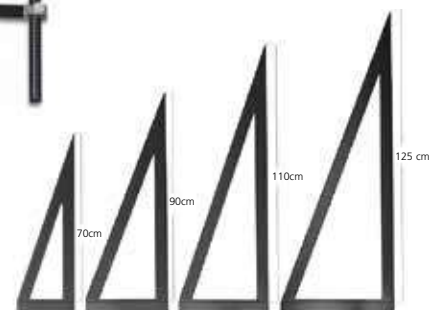
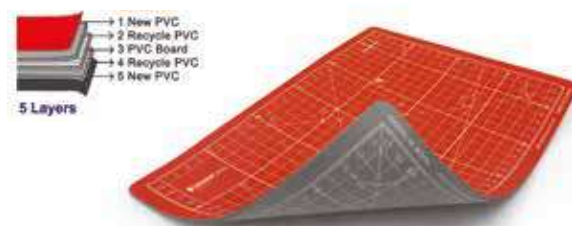

Descrizione	Conf.	€	Codice
-------------	-------	---	--------

## Tele per passepartout

Prezzo al metro lineare

### Tela per passe-partout in rotolo alto 1,50 mt.

Panna "normale"	Rotolo da 25 mt.	282/000
Panna "extra"	Rotolo da 25 mt.	282/001
Bianca candida	Rotolo da 25 mt.	282/002
Sabbia	Minirolo da 10 mt.	282/003
Avana	Minirolo da 10 mt.	282/005
Verde Chiaro	Minirolo da 10 mt.	282/006
Nero	Minirolo da 10 mt.	282/009
Azzurro	Minirolo da 10 mt.	282/011
Rosso	Minirolo da 10 mt.	282/014

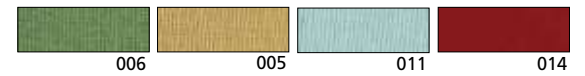
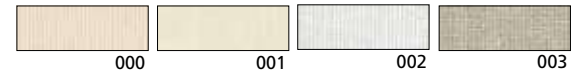

### Tenaglia tenditela per fissare la tela ai telai

Pinza/nera, becco cm 8	1 pz	282/100
Pinza/cromata, becco cm 6	1 pz	282/101
Pinza/professionale, becco cm 7,5 con rullo che aiuta a tendere meglio la tela. Rispetto alle classiche pinze necessita di qualche cm in più di tela	1 pz	282/102
Pinza Rossa manico in gomma, becco da cm 12	1 pz	282/103



Pettorina da lavoro con tasca	1 pz	281/120
-------------------------------	------	---------



### Tela per pittori - preparazione universale per belle arti. Da intelaiare su apposito listello (vedi ns. art. 4518). Rotoli da 10 mt, altezza 210 cm.

Prezzo al metro lineare

<b>Misto cotone</b> 68% cotone +30% poliestere + 2% viscosa Adatta per colori ad olio, acrilici, a tempera e misti. Retro spalmato. Grammatatura: 353 gr/mq.	Rotolo da 10 m	282/2003
<b>Cotone 100% - grana media</b> Adatta per colori ad olio, acrilici, a tempera e misti. Retro spalmato. Cotone di primissima qualità, tessuto molto forte con grana media. Perfetto per quadri di grandi dimensioni. Grammatatura: 375 gr/mq.	Rotolo da 10 m	282/2225
<b>Cotone 100% - grana fine</b> Adatta per colori ad olio, acrilici, a tempera e misti. Retro spalmato. Cotone di primissima qualità, tessuto molto forte con grana fine. Perfetto per quadri di grandi dimensioni. Grammatatura: 260 gr/mq.	Rotolo da 10 m	282/2411
<b>Juta 100%</b> Adatta per colori ad olio, acrilici ed a tempera. Grammatatura: 570 gr/mq.	Rotolo da 10 m	282/2005
<b>Lino 100%</b> Adatta per colori ad olio, acrilici, a tempera e misti. Grammatatura: 376 gr/mq.	Rotolo da 10 m	282/2403



### Tela per stampa digitale - a solvent ed ECO-solvent. 75% cotone - 25% poliestere. Grammatatura 280 gr/mq.

Prezzo al metro lineare

Altezza cm 156 x 30 mt - finitura lucida	30 m	282/1554R
--	------	-----------

### Tela per stampa digitale - all'acqua.

Misto cotone - 350g/mq. Altezza cm 152,4 x 40 mt finitura opaca	40 m	282/3579
---	------	----------





Descrizione	Conf.	€	Codice
-------------	-------	---	--------

**Velcro.**

La particolare struttura di questo materiale, permette un ottimo ancoraggio tra i "gancetti" della parte rigida e le asole della parte morbida. Multiuso e particolarmente utile per la realizzazione dei pannelli espositivi.

Bollini Ø mm 19, autoadesivi di colore bianco	Rotolo da 1.120 bollini		<b>283/000</b>
	Rotolo da 240 bollini		<b>283/001</b>
Angoli mm 33x10 autoadesivi di colore bianco	Rotolo da 1.250 angoli		<b>283/005</b>
	Rotolo da 250 angoli		<b>283/006</b>
Angoli mm 33x18 autoadesivi di colore bianco	Rotolo da 650 angoli		<b>283/007</b>
	Rotolo da 130 angoli		<b>283/008</b>

**Tessuto velcro, va incollato ad un supporto rigido. Altezza cm 140**

Colore Blu	Q.tà a richiesta		<b>283/002</b>
Colore Beige	prezzo a mt lineare		<b>283/003</b>
Colore Nero			<b>283/009</b>

**Magneti.** Nastro magnetico autoadesivo, da fissare sul retro dei campioni per espositori metallici. Si taglia con forbice.

larghezza mm 10 x spessore 1,5	Rotolo da 5 mt		<b>283/010</b>
larghezza mm 20 x spessore 1,5	Rotolo da 5 mt		<b>283/020</b>

**Dischetti supermagnetici**

Molto utili per fissare i campioni su espositori metallici, ma anche altri oggetti su pareti metalliche (foto, oggetti...)

diam. mm 10 x spes. 2,0 mm - portata 1,2 kg cad.	Confez. 50 pz		<b>283/025</b>
--	---------------	--	----------------

<b>Colla UHU Plus Endfest 300</b> - 2 componenti	1 + 1 pz		<b>283/026</b>
--	----------	--	----------------

**Feltrini adesivi.** Da applicare sul retro dei quadri per far circolare l'aria e mantenere il tutto più asciutto.

Prodotti in Italia, adesivo estremamente forte, non si staccano nel tempo nemmeno vicino a fonti di calore.

diametro mm 17 - bianchi	blister 16 pz		<b>283/030</b>
diametro mm 17 - marrone	blister 16 pz		<b>283/031</b>
diametro mm 14 - spessore 1,5 mm - bianchi	Rotolo 1'000 pz		<b>283/1001</b>
	Rotolo 5'000 pz		<b>283/5001</b>
diametro mm 14 - spessore 3 mm - bianchi	Rotolo 1'000 pz		<b>283/1003</b>
	Rotolo 5'000 pz		<b>283/5003</b>

**Bumpon in silicone trasparente**

Si applicano su retro di quadri, sulla base di svuotatasche o di portafoto in modo da non rigare il piano d'appoggio

diametro 10 mm	blister 50 pz		<b>283/035</b>
----------------	---------------	--	----------------

**Velluto adesivo**, su supporto in carta gommata. Ideale per il rivestimento di scatole, fondini per ventagli, merletti, medagliere e per la decorazione in genere. Altezza cm 140, lunghezza a richiesta.

Nero	Q.tà a richiesta		<b>285/105</b>
Blu			<b>285/135</b>
Rosso vivo			<b>285/145</b>
Rosso Bordeaux			<b>285/165</b>
Bianco			<b>285/185</b>
Marrone			<b>285/195</b>
<b>Finta pelle nera</b>			<b>285/200</b>



Descrizione	Conf.	€	Codice
<p><b>Compressore silenzioso 25 lt, mod. SIL-EOL 25/100 CAR</b></p> <p>Per la sua assoluta silenziosità è indicato per qualsiasi ambiente di lavoro. In più la sua facile manutenzione (è sufficiente ed importante scaricare la condensa, attraverso l'apposita valvola, almeno 1 volta la settimana) ne fa un ottimo strumento di lavoro.</p> <p>Potenza motori 0,92 Hp cad. Capacità serbatoio 25 lt - Aria aspirata 100 lt/minuto. Pressione max 8 Bar - tensione 220 Volt. Rumorosità 40 dB (A). Ingombro cm 58x32x58 - Peso kg 43</p>			<b>288/101</b>
<p><b>Compressore silenzioso 15 lt, mod. SIL-EOL 15/50</b></p> <p>Stesso funzionamento del compressore sopracitato, avente le seguenti caratteristiche:</p> <p>Potenza motore 1/2 Hp Capacità serbatoio 15 lt -Aria aspirata 50 lt/minuto Pressione max 8 Bar - tensione 220 Volt. Rumorosità 40 dB (A). Ingombro cm 40x40x58 - Peso kg 24</p>			<b>288/102</b>
<b>Cartuccia filtro riduttore</b>	1 pz		<b>288/105</b>
<b>Olio per compressori ad alta fluidità</b>	500 ml		<b>288/106</b>
<b>Guarnizione di testa per compressore SIL-EOL</b>	1 pz		<b>288/107</b>
<b>Tubo a spirale</b> , lunghezza 15 metri	1 pz		<b>289/001</b>
<b>Attacco rapido maschio</b>	1 pz		<b>289/100</b>
<b>Attacco rapido femmina</b> (adatto per Minigraf 3 e 44)	1 pz		<b>289/101</b>
<b>Attacco Niples</b> doppia uscita, completo di due attacchi rapidi femmina	1 pz		<b>289/102</b>



## Accessori per ghigliottine Morsø

<p><b>Coppia lame di ricambio originali Morsø</b></p> <p>In acciaio di alta qualità di durezza HR-64.</p> <p>Coppia lame standard</p> <p>Coppia lame reversibili - Taglio massimo 65 mm.</p> <p>Affilatura coppia lame Morsø.</p>			<b>291/001</b>
<p><b>Prolunga sinistra</b></p> <p>Di lunghezza 780 mm, montata sulla macchina forma un basamento totale da 1 mt. La prolunga è fornita di serie con la "Morsø EH".</p>			<b>291/002</b>
<p><b>Extra estensione destra</b></p> <p>Di lunghezza 530 mm, permette di allungare il piano già in dotazione a tutte le Morsø, ad un totale di 1500 mm. L'extra estensione è munita di una gamba di sostegno.</p>			<b>291/003</b>
<p><b>Secondo stop</b></p> <p>È un fermo mobile in alluminio, ruotabile, che permette di effettuare due diverse misure senza dover ripetutamente regolare il fermo principale.</p> <p>Il secondo stop è fornito di serie con la "Morsø EH".</p>			<b>291/004</b>
<p><b>Sistema automatico di supporto battuta</b></p> <p>Da installare sulla "Morsø F". Ideale per lavori ripetitivi. Riposiziona in modo automatico il supporto battuta, sia in altezza che larghezza, dopo ogni singolo taglio. È un ottimo aiuto per risparmiare tempo rispetto al normale sistema manuale. Il sistema automatico di supporto battuta è facile da montare, ed è accompagnato da uno schema di montaggio.</p> <p>La "Morsø F" è predisposta per essere equipaggiata di questo optional. Il supporto automatico di battuta è di serie sulla "Morsø EH".</p>			<b>291/005</b>
<p><b>Protezione lame in plexi e relativo supporto</b></p> <p>Per Morsø F - FC - H</p> <p>Per Morsø EH - EHT</p>			<b>291/1001</b> <b>291/1002</b>



Descrizione Conf. € Codice



**Troncatrice Omga** - Troncatrice orientabile di precisione, con tavola rotante e bloccaggio autocentrante per le angolazioni principali: 90°-45°-30°-22,5°-15°-10°. Bloccaggio manuale per tutte le angolazioni intermedie.

**La macchina è fornita completa di:**

- motore autofrenante (monofase)
- rotazione rapida: pneumatica
- lama in Widia (art. 299/035) da 350 mm.
- motore da 2,2 kw con trasmissione a cinghia
- struttura in ghisa

prezzo per  
macchina completa  
di lama

**Troncatrice T50/350, lama da 350 mm.**

(N.B.: indicare se Mono o Trifase)

297/100

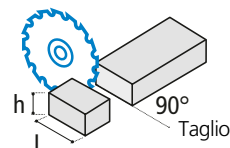

h = 110 - L = 130 mm  
h = 90 - L = 173 mm

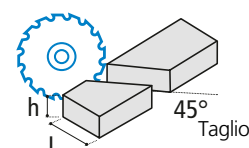

h = 110 - L = 92 mm  
h = 90 - L = 105 mm

Le macchine vengono fornite dalla casa madre con connettore elettrico CEE. Il collegamento elettrico tra la macchina e la rete è a cura del cliente. (N.B.: indicare se Mono o Trifase)

**Basamento aspirante per troncatrici Omga - Completo di accessori**

Kit comprendente: basamento / piani diagrammati da 1250 mm, aspirazione completa di motore, ventola e sacchetto raccogli polvere / fermo plexiglass. per mod. T50 350

297/012



Basamento aspirante completo

**Piani diagrammati completi di mensola**

per mod. T50 350, da 1250 mm

1pz

297/031

per mod. 1P300FS, da 1450 mm

1pz

297/032

**Kit protezione lama in plexiglass completo di supporto metallico, pistone e ammortizzatore**

per mod. T50 350

1pz

297/041

**Kit sponde per T55/300**

1pz

297/042

**Fermo plexiglass** per T50/350

1pz

297/059

**Fermo plexiglass** per 1P300FS

1pz

297/060

**Molla** ricambio per T55/300

1pz

297/061

**Molla** ricambio per 1P300FS

1pz

297/062

**Molle** ricambio per T50/350, coppia di molle

2 pz

297/063

**Tubo aspirazione** - mt. 1,80 - Diametro 60 mm

1pz

297/1001

**Canotto** contenitore per molla, per T55/300

1pz

297/1021

**Inserto tavola** per T 55-300

1pz

297/1004

**Inserto tavola** per T 50-350

1pz

297/1006

**Inserto sponde** per T 50-350

1pz

297/1007

**Sacco aspirante** in tela

1pz

297/1015



Inserto tavola



sacco tela



tubo aspirante

**Affilatura lame**

250 mm - standard

1 pz

299/250

300 mm

1 pz

299/300

350 mm

1 pz

299/350

400 mm

1 pz

299/400

**Affilatura lame con denti trapezoidali**

250 mm

1 pz

299/1250

300 mm

1 pz

299/1300

350 mm

1 pz

299/1350

400 mm

1 pz

299/1400

**Lame Ake Eurolaser - antisibilo - antivibrazioni.**

**Diametro foro 30 mm.**

Diametro mm 250 - 80 denti - spess. 3,2 mm

1 pz

299/225

Diametro mm 300 - 96 denti - spess. 3,2 mm

1 pz

299/230

Diametro mm 350 - 108 denti - spess. 3,5 mm

1 pz

299/235

**Lame in Widia "Affi" - antisibilo - antivibrazioni.**

**Diametro foro 30 mm.**

**Dente alternato specifico per il taglio delle cornici.**

Diametro mm 250 - 80 denti - spess. 3,2 mm

1 pz

299/025

Diametro mm 300 - 96 denti - spess. 3,2 mm

1 pz

299/030

Diametro mm 350 - 108 denti - spess. 3,5 mm

1 pz

299/035

**Lame per alluminio**

Diametro mm 250

1 pz

299/525

Diametro mm 300

1 pz

299/530

Diametro mm 350

1 pz

299/535



▲ Disponibile fino ad esaurimento scorte



Descrizione Conf. € Codice

## **Alfamacchine** Innovation for Framing

La solidità del sistema di espulsione graffe montato sulle assemblatrici Alfamacchine garantisce anni di lavoro senza l'emergere di problemi tecnici.

La **Minigraf U200** è una assemblatrice azionata a pedale completamente meccanica, destinata a piccole produzioni artigianali. L'estrema semplicità d'uso e la robusta costruzione le consentono di assemblare qualsiasi tipo di cornice con estrema precisione utilizzando graffe speciali ad "Effetto Trazione" di diverse altezze potendo inoltre sovrapporre.

La "Minigraf U200" viene fornita completa di:

- supporto metallico da pavimento inclinabile, con possibilità per l'operatore di lavorare sia frontalmente che posteriormente alla macchina
- testine per graffe di altezza: 7, 10, 12 mm (opzionale da 3, 5 e 15mm)
- tamponi magnetici di vario tipo, a rapida sostituzione, per il corretto fissaggio di ogni tipo di profilo.

Dotata di un sistema di espulsione graffe di robusta costruzione consente di lavorare senza inconvenienti per lungo tempo.

### Dati tecnici

Larg. dei profili:	min. - max. 6-130 mm
Altezza dei profili:	min. - max. 6-80 mm
Distanza massima tra le graffe (corsa):	180 mm
Peso ca.:	kg 38
Altezza piano di lavoro:	100 cm
Dim. d'ingombro:	38x60x115 cm

La **Minigraf U200P** pneumatica si può utilizzare sia da tavolo che da pavimento utilizzando l'apposito cavalletto. Macchina robusta e versatile, dall'ottimo rapporto qualità prezzo. Azionamento dello sparo dal pedale. Stesso funzionamento della U200 però con azionamento pneumatico, dove non è il carrello di sparo che si sposta, bensì la cornice. Con i due stopper regolabili si pimpostano i due punti estremi di sparo, ma allo stesso tempo si possono sparare graffe nelle posizioni intermedie. Il caricamento delle graffe avviene tirando l'apposito cavetto, posto sul lato posteriore del piano di lavoro della macchina.

La Minigraf U200P viene fornita completa di:

- testine per graffe da 7-10 e 12 mm (optional da 3, 5 e 15 mm)
- porta-tampone meccanico, supporto magnetico.
- tamponi per legni soffici (azzurro), per legni medi (giallo), per legni duri (nero)
- tampone magnetico in feltro
- squadra fissa 90°

### Dati tecnici

Larg. dei profili:	min. - max. 6 - 120 mm
Altezza dei profili:	min. - max. 6 - 80 mm
Distanza massima tra le graffe (corsa):	180 mm
Peso ca.:	Kg 32
Dim. d'ingombro:	30x40 cm
Posizione graffe:	multiple
Requisiti aria compressa:	da2a8bar

L'assemblatrice automatica da tavolo per cornici **Minigraf U300**, è stata realizzata per l'assemblaggio di ogni tipo di cornice. È infatti particolarmente indicata per i piccoli laboratori di corniceria. Di semplice costruzione e di facile utilizzo, è in grado di eseguire giunzioni assolutamente precise su ogni tipo di cornice mediante speciali graffe in acciaio ad "Effetto Trazione" disponibili in diverse altezze. La "Minigraf U300" è inoltre equipaggiata con un dispositivo di bloccaggio orizzontale che consente un migliore ed efficace serraggio delle cornici.

La macchina è equipaggiata con:

- bloccaggio pneumatico della squadra, che consente un corretto serraggio delle cornici per l'inserimento di più graffe in posizioni diverse
- tamponi magnetici di vario tipo, a rapida sostituzione, per il corretto fissaggio di ogni tipo di profilo
- pedale ad azionamento a doppio comando separato di bloccaggio ed inserimento graffa
- apertura pneumatica del magazzino graffe per un rapido caricamento
- testine per graffe di altezza: 7, 10, 12 mm (opzionale da 3, 5 e 15mm)

### Dati tecnici

Larg. dei profili:	min. - max. 6-60 mm
Altezza dei profili:	min. - max. 6-80 mm
Distanza massima tra le graffe (corsa):	80 mm
Peso ca.:	kg 35
Dim. d'ingombro:	48x30x46 mm
Requisiti aria compressa:	3NI a 5 Bar

La **Minigraf U 300 P** a 3 posizioni è una macchina da tavolo destinata ai piccoli produttori di cornici. Questa macchina può inserire e/o sovrapporre le graffe, con velocità e precisione. Dopo aver fissato le posizioni di inserimento della graffa per mezzo di tre maniglie meccaniche (fino a tre posizioni per angolo di giunzione), il corniciario può procedere all'inserimento delle graffe muovendo semplicemente la leva laterale e premendo il pedale pneumatico.

La macchina è equipaggiata con:

- bloccaggio pneumatico della squadra, che consente un corretto serraggio delle cornici per l'inserimento di più graffe in posizioni diverse
- tamponi magnetici di vario tipo, a rapida sostituzione, per il corretto fissaggio di ogni tipo di profilo
- pedale ad azionamento a doppio comando separato di bloccaggio ed inserimento graffa
- apertura pneumatica del magazzino graffe per un rapido caricamento
- testine per graffe di altezza: 7, 10, 12 mm (opzionale da 3, 5 e 15mm)

### Dati tecnici

Larg. dei profili:	min. - max. 6-80 mm
Altezza dei profili:	min. - max. 6-80 mm
Distanza massima tra le graffe (corsa):	125 mm
Peso ca.:	kg 36
Dim. d'ingombro:	35x64x50 cm
Posizione graffe:	3
Requisiti aria compressa:	3NI a 5 Bar

296/011

Imballo e trasporto inclusi nel prezzo

**Accessori opzionali:**  
Alette per estensioni, squadrette per esagono ed ottagono, testine per graffe 3-5 e 15 mm



296/012 opzionale

296/001

Imballo e trasporto inclusi nel prezzo

**Accessori opzionali:**  
Supporto da pavimento inclinabile, con possibilità per l'operatore di lavorare sia frontalmente che posteriormente alla macchina. Testine per graffe da 3, 5 e 15 mm Squadrette fisse per ottagono ed esagono. Alette di supporto per Minigraf U200P



296/002

Imballo e trasporto inclusi nel prezzo

**Accessori opzionali:**  
alette per estensioni, supporto metallico da pavimento, squadrette per esagono ed ottagono, testine per graffe 3-5 e 15 mm



296/004

Imballo e trasporto inclusi nel prezzo

**Accessori opzionali:**  
alette per estensioni, supporto metallico da pavimento, testine per graffe 3-5 e 15 mm



**Attenzione ai prezzi in colore blu: chiedi al tuo agente Salvadori Cornici per la scontistica.**

Descrizione

Conf.

€

Codice

# Alfamacchine

Innovation for Framing

La **Minigraf U 400 S con basamento** è un'assemblatrice a funzionamento pneumatico particolarmente adatta per la giunzione di cornici di medie e grandi dimensioni. Nata per soddisfare le esigenze dei laboratori di corniceria che richiedono un continuo e rapido cambio formato e un minimo ingombro, è equipaggiata di un basamento che consente l'utilizzo a piano inclinato e l'impiego sia dal fronte che dal retro. È dotata di un sistema di espulsione graffe montato su un carrello mobile, che spostato manualmente dall'operatore, consente di inserire graffe speciali in acciaio ad "Effetto Trazione", in rapida successione in posizioni diverse.

La "Minigraf **U 400 S**" viene fornita completa di:

- tamponi fisso o magnetico ad angolo per il corretto fissaggio di ogni profilo
- pedale ad azionamento a doppio comando, (bloccaggio orizz. e vert.)
- dispositivo di bloccaggio orizz. per una perfetta unione delle giunzioni
- apertura pneumatica del magazzino graffe per un rapido caricamento
- squadre oscillanti registrabili
- supporto metallico da pavimento, con possibilità per l'operatore di lavorare sia frontalmente che posteriormente alla macchina
- testine per l'inserimento graffe di diverse altezze: 7, 10, 12 mm (opzionale da 3, 5 e 15mm).

#### Dati tecnici

Larg. dei profili:	min. - max. 6-80 mm
Altezza dei profili:	min. - max. 5-80 mm
Distanza massima tra le graffe (corsa):	120 mm
Peso ca.:	kg 90
Dim. d'ingombro:	60x56x135 mm
Requisiti aria compressa:	3NI a 5 Bar

**Accessori opzionali:** alette per estensioni, testine per graffe 3-5 e 15 mm

**Minigraf U 400 con basamento.** Una macchina completa di cavalletto, con capacità di corsa di assemblaggio fino a 200 mm, per assemblare le aste di più grandi dimensioni presenti sul mercato. La U400 incorpora il nuovo "magazzino intercambiabile", soluzione che permette all'operatore di cambiare rapidamente il tipo di graffa senza la necessità di utilizzare utensili, grazie a dei supporti riutilizzabili e non di plastica pensati "nel rispetto dell'ambiente". Il facile utilizzo della leva di controllo, con possibilità di funzionamento sia da destra che da sinistra, permette all'operatore di posizionare accuratamente graffe sovrapposte ovunque lungo tutta la corsa di assemblaggio disponibile. La nuova U400 può essere utilizzata sia davanti che da dietro e con piano di lavoro inclinato.

Viene fornita completa di caricatori per l'inserimento di graffe da 7, 10, 12 mm (opzionale da 3,5 e 15 mm).

#### Dati tecnici

Larg. dei profili:	min. - max. 6-140 mm
Altezza dei profili:	min. - max. 6-80 mm
Distanza massima tra le graffe (corsa):	200 mm
Peso ca.:	kg 90
Dim. d'ingombro:	60x64x135 mm
Testina graffe universale - multi dimensione	
Caricatori graffe 7-10 e 12 mm	
Requisiti aria compressa:	3NI a 5 Bar

**Accessori opzionali:** alette per estensioni, caricatori graffe 5 e 15 mm

#### Minigraf U 500 - con tastiera touch-screen

Macchina realizzata per coloro che in produzione necessitano di frequenti cambi di formato. La tecnologia della Memory Program rappresenta lo "stato dell'arte" Alfamacchine. Dotata di un nuovo software e di tastiera con tecnologia touch-screen, estremamente semplice da utilizzare, permette di memorizzare più di 5.000 profili diversi, i quali possono essere inseriti manualmente o scaricati da un PC. Una volta che il programma è memorizzato all'interno della memoria del computer, l'operatore può facilmente richiamarlo manualmente o attraverso l'impiego di un lettore scanner opzionale e la macchina, attraverso un posizionamento automatico, è pronta per l'assemblaggio in pochi secondi. Le graffe possono essere inserite e sovrapposte "senza limiti di posizioni" sull'angolo da assemblare. La Minigraf U 500 è molto veloce e può giungere senza problema tutti i tipi di legno, plastica e MDF. Altre caratteristiche: sistema pneumatico di carico/alimentazione per eliminare eventuali blocchi/arresti; sistemi di fissaggio utilizzabili su ampia gamma di profili di aste, incluso il doppio tampone idraulico (optional) per cornici di larghe dimensioni e sagomate. Viene fornita completa di testine per l'inserimento di graffe da 7, 10, 12 mm (opzionale da 3, 5 e 15mm).

#### Dati tecnici

Larg. dei profili:	min. - max. 6-105 mm
Altezza dei profili:	min. - max. 6-80 mm
Distanza massima tra le graffe (corsa):	145 mm
Peso ca.:	kg 140
Dim. d'ingombro:	68x80x131 cm
Testine per graffe 7-10 e 12 mm	
Potenza:	115/220 Volt - 50/60 HZ
Requisiti aria compressa:	4NI a 5 Bar

**Accessori opzionali:** lettore codici a barre, alette per estensioni, testine per graffe 3-5 e 15 mm - Doppio tampone idraulico

296/003



296/005



296/007



Attenzione  
ai prezzi in colore blu: chiedi  
al tuo agente Salvadori Cornici  
per la scontistica.

Descrizione	Conf.	€	Codice
<p>La <b>Minigraf U 600</b> - è l'evoluzione della Memory Program. Con la stessa semplicità di utilizzo, velocità e precisione d'assemblaggio, la versione Multichannel dispone di un magazzino composto da cinque canali che accolgono diverse altezze di graffe: 5, 7, 10, 12, 15mm. L'operatore può quindi, all'interno di uno stesso ciclo di lavoro, inserire e/o sovrapporre graffe di altezze differenti "senza limiti di posizioni" sull'angolo da assemblare. Dotata di un nuovo software e tastiera con tecnologia touch-screen, estremamente semplice da utilizzare, permette di memorizzare più di 5.000 diversi profili, i quali possono essere inseriti manualmente o scaricati da un PC. Una volta che il programma è memorizzato all'interno della memoria del computer, l'operatore può facilmente richiamarlo manualmente o attraverso l'impiego di un lettore scanner opzionale e la macchina, attraverso un posizionamento automatico, è pronta per l'assemblaggio in pochi secondi. La U 600 non ha eguali sia in termini di facilità di programmazione che in rapidità d'assemblaggio (2 secondi per mettere due graffe in due posizioni differenti ad una distanza di 3cm l'una dall'altra). E' una macchina molto veloce e può assemblare senza problemi tutti i tipi di legno, plastica e MDF.</p> <p><b>Dati tecnici</b>                      Larg. dei profili: min. - max. 6-105 mm                      Altezza dei profili: min. - max. 6-80 mm                      Distanza massima tra le graffe (corsa): 145 mm                      Peso ca.: kg 140                      Dim. d'ingombro: 68x80x131 cm                      Testina graffe universale - multi dimensione                      Potenza: 115/220 Volt - 50/60 HZ                      Requisiti aria compressa: 4NI a 5 Bar</p> <p><b>Accessori opzionali:</b> lettore codici a barre, alette per estensioni, doppio tampone idraulico art. 296/135</p>			<b>296/008</b>

## Alfamacchine

Innovation for Framing



296/013



296/102



296/129



296/130



296/131



296/132



296/133

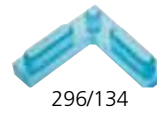

296/134



296/135



296/114



296/105 > 115



296/117



296/118



296/119



296/125



296/123  
296/124



296/121  
296/122



## Accessori/ricambi

### Kit Alette per estensione piano lavoro, cm 60

per Minigraf U 200 e U 200P	<b>296/012</b>
per Minigraf U 300, U 300 P, U 400S, U 500, U 600	<b>296/100</b>
per Minigraf U 400	<b>296/101</b>

### Supporto metallico da pavimento

per U 200P	<b>296/013</b>
per U 300	<b>296/102</b>
per U 300P e U 400S	<b>296/120</b>

### Nuovo sistema di bloccaggio per tutte le Alfamacchine

Porta tampone magnetico, senza asta	<b>296/129</b>
Supporto tampone singolo a L. magnetico	<b>296/130</b>
Supporto tampone singolo meccanico a L.	<b>296/131</b>
Supporto doppio tampone meccanico a L.	<b>296/132</b>
Tampone gomma a L. nero per legni duri	<b>296/133</b>
Tampone gomma a L. blu per legni morbidi	<b>296/134</b>
Doppio tampone idraulico - Per U500 e U600	<b>296/135</b>

### Vulcolan, cm 10x10 circa - utile per ripristinare i tamponi

Testina da mm 5	<b>296/105</b>
Testina da mm 7	<b>296/107</b>
Testina da mm 10	<b>296/110</b>
Testina da mm 12	<b>296/112</b>
Testina da mm 15	<b>296/115</b>
Testina graffe Multi Dimensione per U400 U2009 e U600	<b>296/116</b>

**Valvola** mod 858/2.52.1.6 in tecnopolimero che sostituisce anche il vecchio modello in metallo con lo stesso codice, per graffatrici M4.M42-M44 datate prima del 2010.

**Valvola** mod 228.52.11.1 in tecnopolimero che sostituisce anche il vecchio modello in metallo con lo stesso codice, per graffatrici U200P- U300P-U400 datate il 2010, e vecchi modelli A2-A3-M2-M3

**Valvola** a pedale per Minigraf 3 Mod. OALF104.A

### Filtri per valvole

<b>Indicatore di pressione</b> , diametro mm 50	<b>296/117</b>
<b>Indicatore di pressione</b> , diametro mm 63	<b>296/118</b>
	<b>296/125</b>

### Regolatore di pressione per valvola bloccaggio

Per modelli U 200P - U 300 (ex Minigraf 3) - U 300P (ex Minigraf 4) U 400S (ex Minigraf 44) U 400 (ex Minigraf 144), completo di boccole di raccordo - MOD. 7356300025R	<b>296/119</b>
Automatico, per modelli U 500 e U 600, MOD. 732140006	<b>296/121</b>
	<b>296/122</b>

### Squadrette per Minigraf U200 - U200P - U300

per esagoni	<b>296/123</b>
per ottagoni	<b>296/124</b>

### Caricatori graffe per U400

da 5 mm	<b>296/126</b>
da 7 mm	<b>296/127</b>
da 10 mm	<b>296/140</b>
da 12 mm	<b>296/141</b>
da 15 mm	<b>296/142</b>
	<b>296/143</b>
	<b>296/144</b>

Descrizione Conf. € Codice

# Alfamacchine

Innovation for Framing

## Graffe Power Twist siliconate - Originali Alfamacchine

Lo speciale design Power Twist®, con un effetto trazione più potente, consente di ottenere giunzioni perfettamente stabili. L'elevata qualità dell'acciaio, unitamente allo speciale tipo di silicone, selezionati in molti anni di esperienza, hanno portato le graffe Alfamacchine ad essere le migliori in termini di qualità.



### Graffe Power Twist tipo 11 legni morbidi siliconate - Originali Alfamacchine

mm 5 (conf da 5.000 pz)

mm 7 (conf da 4.000 pz)

mm 10 (conf da 3.000 pz)

mm 12 (conf da 3.000 pz)

mm 15 (conf da 2.000 pz)

1 Confezione

5 Confezioni

20 Confezioni

Conf.	€	Codice
295/005	295/5005	295/2005
295/007	295/5007	295/2007
295/010	295/5010	295/2010
295/012	295/5012	295/2012
295/015	295/5015	295/2015



### Graffe Power Twist tipo 11 legni medio/duri siliconate - Originali Alfamacchine

mm 5 (conf da 5.000 pz)

mm 7 (conf da 4.000 pz)

mm 10 (conf da 3.000 pz)

mm 12 (conf da 3.000 pz)

mm 15 (conf da 2.000 pz)

1 Confezione

5 Confezioni

20 Confezioni

Conf.	€	Codice
295/105	295/5105	295/2105
295/107	295/5107	295/2107
295/110	295/5110	295/2110
295/112	295/5112	295/2112
295/115	295/5115	295/2115



### Graffe Universali tipo francese 10,3 - Cassese - legni morbidi - Originali Alfamacchine

mm 7 (conf da 4.000 pz)

mm 10 (conf da 3.000 pz)

mm 12 (conf da 3.000 pz)

mm 15 (conf da 2.000 pz)

1 Confezione

5 Confezioni

20 Confezioni

Conf.	€	Codice
295/207	295/5207	295/2207
295/210	295/5210	295/2210
295/212	295/5212	295/2212
295/215	295/5215	295/2215



### Graffe Universali tipo francese 10,3 - Cassese - legni duri - Originali Alfamacchine

mm 7 (conf da 4.000 pz)

mm 10 (conf da 3.000 pz)

mm 12 (conf da 3.000 pz)

mm 15 (conf da 2.000 pz)

1 Confezione

5 Confezioni

20 Confezioni

Conf.	€	Codice
295/707	295/5707	295/2707
295/710	295/5710	295/2710
295/712	295/5712	295/2712
295/715	295/5715	295/2715

NEW

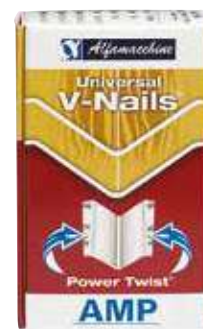

### Graffe PV originali Motta Brevetti - per legni teneri e duri

mm 6 (conf da 6.000 pz)

mm 8 (conf da 5.000 pz)

mm 10 (conf da 4.000 pz)

mm 12 (conf da 3.000 pz)

mm 14 (conf da 2.000 pz)

1 Confezione

5 Confezioni

Conf.	€	Codice
295/306	295/5306	
295/308	295/5308	
295/310	295/5310	
295/312	295/5312	
295/314	295/5314	



### Graffe PILM Acciaio ALS - singola affilatura - per legni teneri e medi.

mm 7 (conf da 4.000 pz)

mm 10 (conf da 3.000 pz)

mm 12 (conf da 3.000 pz)

mm 15 (conf da 2.000 pz)

1 Confezione

5 Confezioni

Conf.	€	Codice
295/407	295/5407	
295/410	295/5410	
295/412	295/5412	
295/415	295/5415	



Descrizione € Codice

### Ovali profilo stretto (sez. da 22 a 35 mm)

	Oro	Nafo Noce antico filo oro	Nero Antico Filo Oro
cm 7x9		920/0709 ▲	
cm 8x10	910/0810 ▲	920/0810 ▲	
cm 9x12	910/0912 ▲	920/0912 ▲	
cm 15x20	910/1520 ▲	920/1520 ▲	
cm 18x24	910/1824 ▲	920/1824 ▲	
cm 20x25	910/2025 ▲	920/2025 ▲	
cm 20x28	910/2028 ▲	920/2028 ▲	
cm 24x30	910/2430 ▲	920/2430 ▲	
cm 28x35	910/2835 ▲	920/2835 ▲	
cm 30x40	910/3040 ▲	920/3040 ▲	



### Ovali profilo largo (sez. da 50 mm)

	Oro	Nafo Noce antico filo oro	Nero Antico Filo Oro
cm 30x40	910/3040 G ▲	920/3040 G ▲	909/3040 G
cm 40x50	910/4050 G ▲	920/4050 G ▲	909/4050 G
cm 50x60	910/5060 G ▲	920/5060 G ▲	
cm 50x70		▲ 920/5070 G ▲	909/5070 G
cm 60x80	910/6080 G ▲	920/6080 G ▲	909/6080 G

Ovali dorati noce antico filo oro e nero antico filo oro. Molto adatti per portafoto, immagini sacre, lavori a mezzopunto e quant'altro.

### Tondi, misura interna

	Oro	Nafo Noce antico filo oro	Nero Antico Filo Oro
cm 8	921/08 ▲	922/08 ▲	
cm 10	921/10 ▲	922/10 ▲	
cm 13	921/13 ▲	922/13 ▲	
cm 15	921/15 ▲	922/15 ▲	
cm 18	921/18 ▲	922/18 ▲	
cm 20	921/20 ▲	922/20 ▲	
cm 24	921/24 ▲	922/24 ▲	
cm 30	921/30 ▲	922/30 ▲	909/30 ▲
cm 40	921/40 ▲	922/40 ▲	909/40 ▲
cm 50	921/50 ▲	922/50 ▲	
cm 60		922/60 ▲	909/60 ▲
cm 80	921/80 ▲	922/80 ▲	909/80 ▲



Cornici tonde, dorate, noce antico filo oro e nero antico filo oro.

### Ventagliere, misura interna

cm 40x25	1 pz	923/40
cm 60x36	1 pz	923/60
cm 70x40	1 pz	923/70



Ventagliere dorate: complete di fondo in faesite, dorate anche all'interno della battuta.

# Zuschnitt

## Bestellung

Wir bitten Sie uns Ihre Aufträge schriftlich zu erteilen, per e-mail an [info@salvadoricornici.com](mailto:info@salvadoricornici.com)

Bitte, beachten Sie dass wir zu den von Ihnen gegebenen Maßen automatisch 3mm zugeben (Beispiel:

Bildmaß 30,0 x 40,0 cm => Schneidemaß 30,3 x 40,3).

Nur bei schattenfuge Leisten schneiden wir das genaue „Falzmaß“ (siehe Zeichnung unten). Sie haben auch die Möglichkeit alle Profile als stumpfe Abschnitte zu bestellen.

## Berechnung

Wie berechnet man die Preise von Zuschnitten und stumpfen Abschnitten, nachfolgend unsere Berechnungsformel:

## Zuschnitt

Bildmaß in mt ((Länge + Breite) x 2) x Meterpreis + Pauschale

## Abschnitt

Bestellte Meterware x Meterpreis

+ 6,40 € Pauschale jede 4 Stücke

## Mindestbestellung, Verpackungs- und Versandkosten

Bei jeder Bestellung werden 24,90 € als Versand- und Verpackungskosten dazuberechnet; ab Bestellwert von 89,00 € werden 14,90 € berechnet.

# Pronto Taglio Pré coupé

## Ordini

Richiediamo cortesemente l'invio degli ordini esclusivamente tramite il portale **DOC** al quale potete accedere dal nostro sito: [www.salvadoricornici.com](http://www.salvadoricornici.com).

Vi preghiamo di indicare solo le misure del soggetto, alle quali provvederemo ad aggiungere 2 o 3 mm di tolleranza (Esempio: misure soggetto 30,0x40,0cm => misure taglio 30,3x40,3cm).

Solo per le cornici tipo "Museum" la misura va indicata in battuta, quindi comprensiva di margini laterali (vedi schema sotto). Vi informiamo inoltre, che esiste la possibilità di richiedere cornici con taglio dritto.

## Calcolo dei prezzi

Qui di seguito Vi indichiamo come calcolare i prezzi sia del pronto taglio (taglio a 45°) che del taglio dritto.

## Pronto Taglio

Misure soggetto ((base + altezza) x 2) x prezzo al metro lineare + fisso per pronto taglio "Fix".

## Taglio Dritto

Metraggio richiesto x prezzo al metro lineare + 6,40 € di addebito fisso per ogni multiplo di 4 pezzi.

## Minimi d'ordine, Spese di imballo e Spedizione

Il porto franco viene concesso per ordini di almeno 280,00€ +IVA; per ordini inferiori e comunque di importo minimo 59,00 € + IVA, verrà addebitato un concorso spese di trasporto di 14,90 €.

## Commandes

Nous vous prions de nous faire parvenir toujours vos commandes par écrit, par e-mail: [info@salvadoricornici.com](mailto:info@salvadoricornici.com)

N.B.: aux dimensions que vous nous communiées nous ajouterons automatiquement 3 mm pour garantir un minimum de jeu entre la baguette et le sujet. (Exemple: dimensions du sujet 30,0 x 40,0 cm => dimensions du pré-coupé 30,3 x 40,3 cm). Pour les articles "caisse américaine" le calcul tient compte de la superposition du sujet et de la baguette. (Voir le dessin ci-dessous).

## Calcul du prix pour le pré coupé

Vous pouvez calculer aisément le prix de votre pré-coupé en suivant le indications du dessin ci-dessous:

Dimensions du sujet en mètres ((longueur + largeur) x 2) x prix du mètre + forfait (Fix).

## Calcul du prix pour la coupe perpendiculaire

Le principe est le même que pour le pré coupé all'exception du "fix" qui est toujours de 6,40 € pour chaque multiple de 4 pièces. (minimum 4 pièces et multiples de 4 pièces).

**Minimum de commande, frais d'emballage et d'expédition.** Pour toutes les commandes d'au moins 89,00 € les frais d'emballage et d'expédition sont fixes à 14,90 €.

Pour les montants inférieurs, les frais s'élèvent à 24,90 €.



Misura interna - Bildmaß - Dimensions requise

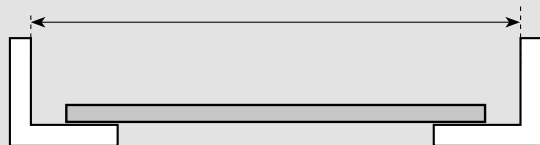

Misura interna - Falzmaß - Dimensions requise

## Esempio Pronto Taglio Zuschnitt Beispiel Exemple de Pré coupé:

esempio Biespiel / Example	<b>Art. 6006/46</b>	cm 30x40
<b>Perimetro del soggetto</b> Bildmaß / Périmètre du sujet	<b>X</b>	1,40 mt
<b>Prezzo di listino</b> Meterpreis / Prix par mètre	<b>X</b>	16,84 €
<b>=</b>	<b>=</b>	<b>=</b>
<b>Subtotale</b> Zwischensumme / Total partiel	<b>=</b>	23,58 €
<b>+</b>	<b>+</b>	<b>+</b>
<b>Fix* Pronto Taglio</b> Pauschale Fix* / Fix* pré coupé	<b>+</b>	14,19 €
<b>Costo finale</b> Endpreis / Coût final	<b>=</b>	<b>37,77 €</b>

\* questo dato comprende 8 x larghezza asta + scarti + taglio + imballo

\* dieser Preis entspricht 8 x die Leistenbreite + Abfall + Schneidekosten

\* cette donnée comprend 8 x la largeur + les écarts + la coupe

## Muster und Musterwinkel

Sie haben die Möglichkeit 1 x 30 cm oder 2 x 30 cm Muster, gerade geschnitten, kostenlos zu erhalten. Musterwinkel sind gegen Berechnung erhältlich und werden nach Maß und Art belastet. Frachtkosten werden nach Versandart berechnet.

## Reklamationen

Zuschnitte sollen direkt nach Erhalt verarbeitet werden, Reklamationen sind innerhalb von 8 Tagen nach Wareneingang anzuzeigen.

## Campioni dritti e ad Angolo

I campioni da 30 cm, taglio dritto, sono forniti gratuitamente. Per i campioni ad angolo 30x30 cm vengono addebitati 100 cm cadauno.

## Contestazioni

Vi ricordiamo di controllare accuratamente l'imballo al momento dello scarico e di apporre eventuali riserve in maniera chiara ed esauriente sul bollettino dello spedizioniere. I reclami, non inerenti al trasporto, dovranno esserci notificati entro 8 giorni dalla data di ricevimento della spedizione.

## Échantillons droits et angles

Vous pouvez faire demande d'un ou 2 échantillons gratuits de 30 cm coupé perpendiculairement. Le coût des échantillons ad angle de 30 cm sera calculé sur 100 cm. Les frais de transport sont au net des coûts soutenus.

## Réclamations

Il est nécessaire procéder au contrôle des colis au moment même de la livraison. Les réclamations doivent parvenir au maximum dans les 8 jours à partir de la réception de la marchandise.

 **Alfamacchine**  
Innovation for Framing

 **LINECO**

nielsen®

 **STAS**  
picture hanging systems

 **MORSO**

 **BORMA WACHS**

 **valiani**  
your perfect cut

 **BREVETTI MOTTA**

 **CANSON**

**3M**

 **omgagi**

 **KEENCUT**

 **NESCHEN**

**4mount** 

Since 1868  
 **FLETCHER**  
Material Cutting & Finishing



 **OMER**

**AMS**  
art materials service

 **SalvadoriCornici**  
Feel the Passion

 **STANLEY**

 **emmebi**  
INTERNATIONAL  
THE INVISIBLE TOUCH

**FABRIANO**

**DALER**   
**ROWNEY**

 **Pattex**

**MOORMAN  
KARTON** 

 **LOGAN**  
GRAPHIC PRODUCTS, INC.  
Tools for Art - Tools for Life

 **Biedermann**  
GmbH  
Produkte für die Bildgestaltung

 **CONTINI OROLOGI**  
FIRENZE

 **ro-ma**

 **VELCRO**  
THERE IS ONLY ONE.®



**Salvadori**  
Service

SalvadoriCornici srl  
Via della Libertà, 2  
31027 Spresiano (TV) - Italy  
T +39 0422 881014  
F +39 0422 881957  
[info@salvadoricornici.com](mailto:info@salvadoricornici.com)  
[www.salvadoricornici.com](http://www.salvadoricornici.com)